



Downy Cardigan

No. 1006-191-8857

Størrelser: 2-8 år

Niveau: Let øvet

Hæklenål: 4 mm

Materialer: Hæklenål & maskemarkører.

Garn: Hobbii Kid Silk, farve "Rich Plum".

Hvor meget garn skal du bruge?

2 år = 65 gram / 510 m (3 nøgler)

4 år = 75 gram / 595 m (3 nøgler)

6 år = 90 gram / 710 m (4 nøgler)

8 år = 110 gram / 820 m (5 nøgler)

Køb dit garn her:

<http://shop.hobbii.dk/downy-cardigan>

Hæklefasthed

16 m = 10 cm (4")

11 omgange = 10 cm (4")

Hæklefastheden måles i puf m mønstret. Det vil sige, at 16 m betyder at der er hæklet 8 puf m med 8 lm imellem.

Forkortelser i denne opskrift:

Lm – luftmaske

Fm – fastmaske

Stm – stangmaske

Puf m – Pufmaske

M – maske(r)

Tag ud – Der tages ud i de de 4 hjørner på bærestykket som følger: 1 puf m, 3 lm, 1 puf m i samme m.

Om designet

Downy Cardiganen er hæklet oppefra og ned med raglanærmer. Vi begynder med halsen og hækler bærestykket først. Herefter adskilles ærmerne fra kroppen og de 3 dele af cardiganen hækles færdig hver for sig. Du behøver ikke at være meget dygtig til hækling for at lave denne søde jakke. Det angivne niveau er let øvet, hvilket betyder at udover basis hæklekendskab, skal du også have kendskab til et nogle mere specielle masker som f.eks. "puf masker".



Færdige mål

De færdige mål på Downy Cardiganen kan du se i målskitsen herunder. I den første række står målene i centimeter og i den anden række i amerikanske tommer. Det første tal er for størrelse 2 år og i parentes står tallene for størrelserne 4 år, 6 år og 8 år.

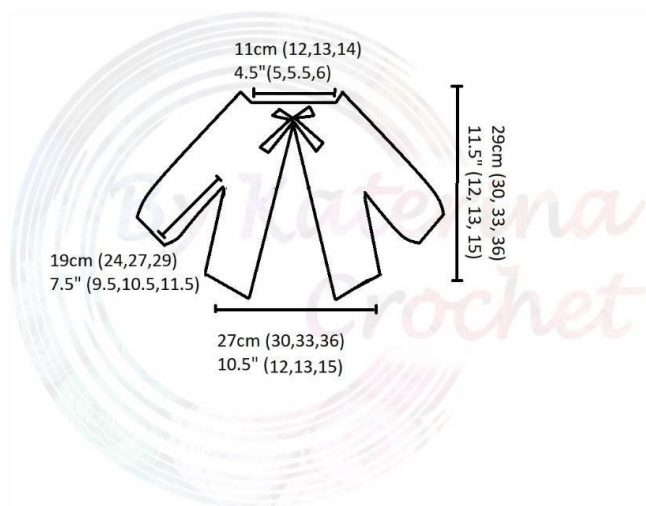

Om puf maske mønstret

Mønstret til denne jakke er det såkaldte puf maske mønster, som hækles som følger:
Slå om, stik nålen gennem masken, slå om og træk igennem. Gentag 3 gange, slå om en sidste gang og træk nålen gennem alle løkker.

Herunder kan du se et diagram som viser de første omgange på bærestykket:

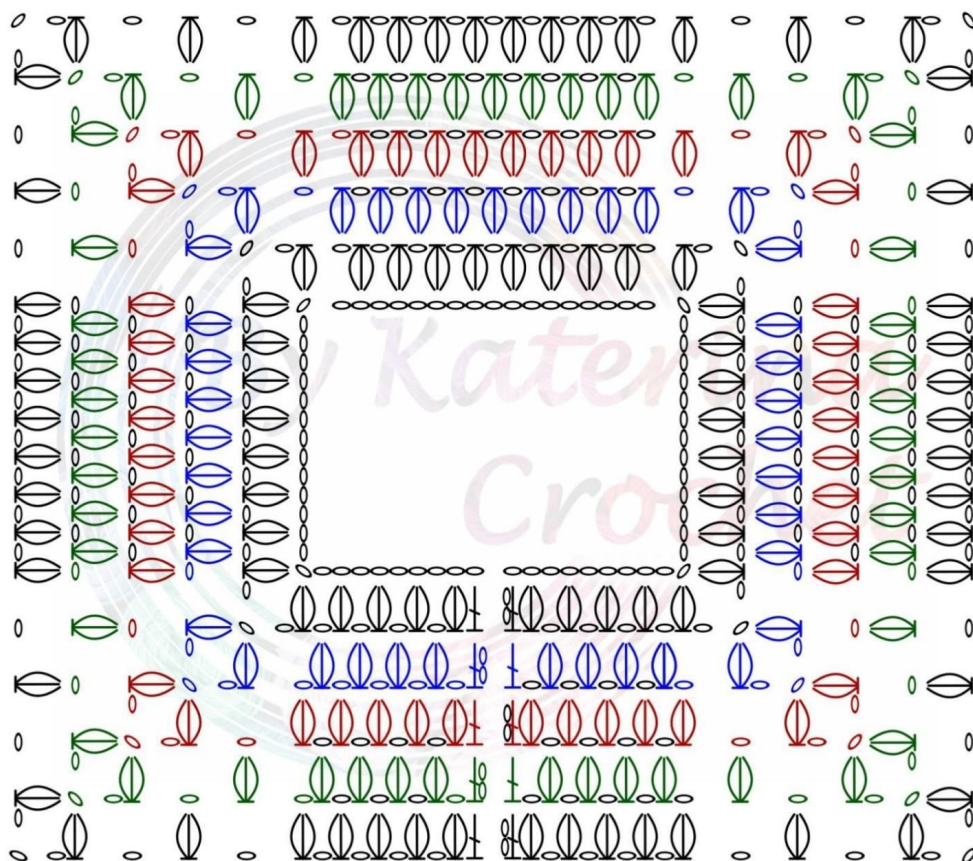

Nu er alle detaljer på plads. Så er vi klar til at starte på denne søde Downy jakke.

**Hvis du vil hækle en jakke i en størrelse som ligger mellem dem i opskriften, så lav en mindre størrelse.*

Begynd med at hækle en række luftmasker:

- **2 år** = 65 m (17 m til rygstykket, 13 m til hvert ærme, 9 m til hvert forstykke og 4 m i hvert hjørne)
- **4 år** = 73 m (19 m til rygstykket, 15 m til hvert ærme, 10 m til hvert forstykke og 4 m i hvert hjørne)
- **6 år** = 81 m (21 m til rygstykket, 17 m til hvert ærme, 11 m til hvert forstykke og 4 m i hvert hjørne)
- **8 år** = 89 m (23 m til rygstykket, 19 m til hvert ærme, 12 m til hvert forstykke og 4 m i hvert hjørne)

Bærestykke

Mønstret i den første række er nemt. Der hækles skiftevis 1 puf m og 1 lm over hele luftmaske rækken. I de 4 hjørner tages der ud som forklaret herover.

Rækken startes forskelligt, afhængig af hvilken størrelse der hækles. Faktisk begyndes rækken på samme måde når der er et lige antal masker til forstykket (som i størrelse 4 år og 8 år) eller når der er et ulige antal masker (som i størrelse 2 år og 6 år).

Diagrammet herover er til størrelse 2 år, men du kan følge det uanset hvilken størrelse du skal lave:

Omgang 2, **som er blå**, er den første række for størrelse 4 år
Omgang 3, **som er rød**, er den første række for størrelse 6 år
Omgang 4, **som er grøn**, er den første række for størrelse 8 år

Okay, lad os vende tilbage til den første række!

1. Række

Størrelse 2 år og (6 år): (tallene for størrelse 6 år står i parentes)

Hækl 2 lm (de 2 lm i begyndelsen af hver række tæller ikke som en m). Hækl 1 stm i 3. m, [1 puf m i næste m, 1 lm og spring 1 m over]. Gentag afsnittet i [] 4 (5) gange. Tag ud i næste st m (1 puf m, 3 lm, 1 puf m), 1 lm, spring 1 m over, [1 puf m i næste m, 1 lm og spring 1 m over] x 6 (8) gange. Tag ud i næste m, 1 lm og spring 1 m over, [1 puf m i næste m, 1 lm og spring 1 m over] x 8 (10) gange. Tag ud i næste m, 1 lm, spring 1 m over, [1 puf m i næste m, 1 lm, spring 1 m over] x 6 (8) gange, 1 lm, spring 1 m over, [1 puf m i næste m, 1 lm, spring 1 m over] x 3 (4) gange. Afslut rækken med 1 puf m i næste m og 1 stm i sidste m. Hækl 2 lm og vend arbejdet.

Størrelse 4 år og (8 år):

Hækl 2 lm og 1 stm i 3. m, spring 1 m over, [1 puf m i næste m, 1 lm, spring 1 m over]. Gentag afsnittet i [] 4 (5) gange. Tag ud i næste m (1 puf m, 3 lm, 1 puf m), 1 lm, spring 1 m over, [1 puf m i næste m, 1 lm, spring 1 m over] x 7 (9) gange. Tag ud i næste m, 1 lm, spring 1 m over, [1 puf m i næste m, 1 lm, spring 1 m over] x 9 (11) gange. Tag ud i næste m, 1 lm, spring 1 m over, [1 puf m i næste m, 1 lm, spring 1 m over] x 7 (9) gange, 1 lm, spring 1 m over, [1 puf m i næste m, 1 lm, spring 1 m over] x 4 (5) gange. Afslut rækken med 1 stm i sidste m. Hækl 2 lm og vend arbejdet.

Fra 2. række hækles mønstret videre uden diagram. Men der hækles altid 1 puf m om hver 1 lm fra forrige omgang og 1 lm over hver puf m fra den forrige omgang. Tag altid ud i de 3 m i hvert hjørne af cardiganen.

2. Række

Størrelse 2 år og 6 år

Hækl 1 stm i 1. m, 1 lm, spring 1 puf m over, [1 puf m om næste 1 lm, 1 lm, spring 1 puf m over]. Gentag afsnittet i parentes frem til næste hjørne og tag ud i hjørnet. Gentag på hele rækken og afslut med 1 stm i sidste m. Hækl 2 lm og vend arbejdet.

Størrelse 4 år og 8 år

Hækl 1 stm i 1. m, [1 puf m om næste 1 lm, 1 lm, spring 1 puf m over]. Gentag afsnittet i parentes frem til næste hjørne og tag ud i hjørnet. Gentag på hele rækken og afslut med 1 puf m i næste m og 1 stm i sidste m. Hækl 2 lm og vend arbejdet.

3. Række

Som du kan se, så er mønstret faktisk ret nemt. Det er kun begyndelsen af størrelse 2 år og 6 år og størrelse 4 år og 8 år, som er lidt anderledes. I 3. række startes størrelse 2 år og 6 år som starten af 2. række for 4 år og 8 år og omvendt.

Nu gentages 2. og 3. række indtil bærestykket er færdig og du har hækket totalt:

- 2 år = 13 rækker
- 4 år = 15 rækker
- 6 år = 17 rækker
- 8 år = 19 rækker



Krop

Kroppen hækles på samme måde i alle størrelser.

1. Række

Begynd rækken som normalt og hæk 1 m som før frem til det første hjørne. I dette hjørne hækles 1 puf m og 1 lm. Spring nu m til ærmet over og hæk 1 puf m i det næste hjørne.

Fortsæt med at hække m over rygstykket. I det tredje hjørne adskilles ærmet fra kroppen på samme måde som med ærmet i den anden side.

Fra nu af skal den 1. række gentages indtil kroppen har den ønskede længde eller du har hæklet det antal rækker, som står herunder. Der hækles 1 puf m i den ene lm under hvert ærme i den første række efter du adskilte ærmerne (1 lm, spring 1 m over, 1 puf m i næste m).

- **2 år** = 17 rækker
- **4 år** = 20 rækker
- **6 år** = 22 rækker
- **8 år** = 26 rækker

Ærmer

Start på ærmet i armhulen og hæk det samme mønster som på resten af cardiganen. Men på ærmerne hækles der rundt og ikke frem og tilbage.

1. Omgang

Begynd med at fæstne garnet i den 1 lm midt under armhulen. Hæk 1 puf m i denne lm og fortsæt med 1 lm, spring den næste puf m over og hæk 1 puf m i næste lm. Gentag på hele omgangen og afslut med 1 kædemaske (km) øverst i den første puf m.

Du kan starte omgangen med at hække km frem til første 1 lm og her hække den første puf m på omgangen – eller du kan vende arbejdet i den sidste 1 lm og hække den første puf m på omgangen her. Jeg skifter mellem disse 2 metoder, så der hele tiden fæstnes på bagsiden af ærmet.

Fortsæt med at gentage den 1. omgang til ærmet har en ønsket længde eller der er hæklet totalt:

- **2 år** = 21 omgange
- **4 år** = 26 omgange
- **6 år** = 30 omgange
- **8 år** = 32 omgange.

Du kan afslutte ærmet her eller du kan hække en lille kant som følger:

1. 1 fm i hver m på hele omgangen. Afslut med 1 km i første fm.
2. 1 fm i første m, spring 1 m over st og hækl 1 fm i næste m. Gentag på hele omgangen.
3. 1 fm i hver m på hele omgangen.

Nu er Downy Cardiganen næsten færdig! Vi skal bare lave et par afsluttende småting.

Afslut med at hækle en 2 rækker fm langs kanten på hele cardiganen. Begynd med at fæstne garnet ved at stikke nålen i en maske i kanten midt på rygstykket og lav 1 fm. Fortsæt med at hækle 1 fm i hver m langs hele kanten på cardiganen: langs underkanten og op langs de ene forstykke, fortsæt rundt i halsen og ned langs de andet forstykke og tilbage til midt bag, hvor du startede på omgangen. Hækl 1 omgang fm mere på samme måde.

Bindebånd

Stik hæklenålen i den maske på forstykket som er tættest på halsen (den første lige efter halskanten) og hækl 1 fm, fortsæt med at hækle 1 fm i de næste 3 m (4 fm). Hækl 1 lm og vend arbejdet.

Gentag denne række til bindebåndet har en ønsket længde. Jeg hæklede 20 rækker. Lav endnu et bindebånd på samme måde på det andet forstykke. Du kan sy et silkebånd på cardiganen, eller en knap, hvis du hellere vil det.

Så er vi færdige. En supersød, luftig og fin jakke, helt perfekt til din lille prinsesse.