



Indradha Trøje

No. 1006-192-6437

Størrelser: XS (S, M)

Niveau: Begynder

Hæklenål: 4 mm

Materialer: Synål, maskemarkører

Garn: Hobbii Dolce Cashmere

i farven: Perfect Rainbow (01)

Hvor meget garn skal du bruge?

XS = 360 gram / 1240 m (2 nøgler)

S = 385 gram / 1350 m (2 nøgler)

M = 400 gram / 1400 m / (2 nøgler)

Køb dit garn her:

<http://shop.hobbii.dk/indradha-troje>

Forkortelser i denne opskrifter:

- **lm** = luftmaske
- **stgm** = stangmaske
- **m** = maske(r)
- **rstmf** = reliefstangmaske forom stangen
- **rstmb** = reliefstangmaske bagom stangen
- **3-drstmf** = 3-dobbelt reliefstangmaske forom stangen

Hæklefasthed:

- **17 stgm** = 10 cm
- **10 rækker** = 10 cm

Om denne trøje

Indradha Trøjen er rigtig nem at hækle og er helt perfekt til forårsdage og kølige sommeraftener. Den er dejlig let, blød og luftig. Jeg elsker den, og farverne er så smukke. Inspirationen til navnet fik jeg fra kashmir fibrene, som stammer fra kashmir geden. Kashmirdeden kommer oprindeligt fra Himalaya og "Indradhanush" er Hindi og betyder "Rainbow" (= Regnbue). Jeg kan godt lide klangen af det ord, så jeg besluttede mig for at bruge den første del af ordet til navnet på mit nye, smukke design.

Om dette design

Indradha Trøjen er en rigtig god opskrift til begyndere. Den er nem at hækle og der er ingen ind- eller udtagninger. Trøjen hækles i ét stykke og ærmerne hækles med hen ad vejen. Når hele stykket er færdigt, skal du bare sy siderne sammen og trøjen er færdig. Ryg- og forstykket er lavet i forlængelse af hinanden, kun adskilt af halsåbningen.

Indradha Trøje har en løs pasform og er ca. 10 cm bredere i forhold til en gennemsnitlig overvidde (= omkreds bryst). Men hvis du gerne vil have en lidt strammere trøje, så kan du starte med et mindre antal masker, end hvad der står i opskriften.

Færdige mål

Denne opskrift er tilgængelig i 3 størrelser, XS, S og M. De færdige mål i cm står i skitsen herunder:

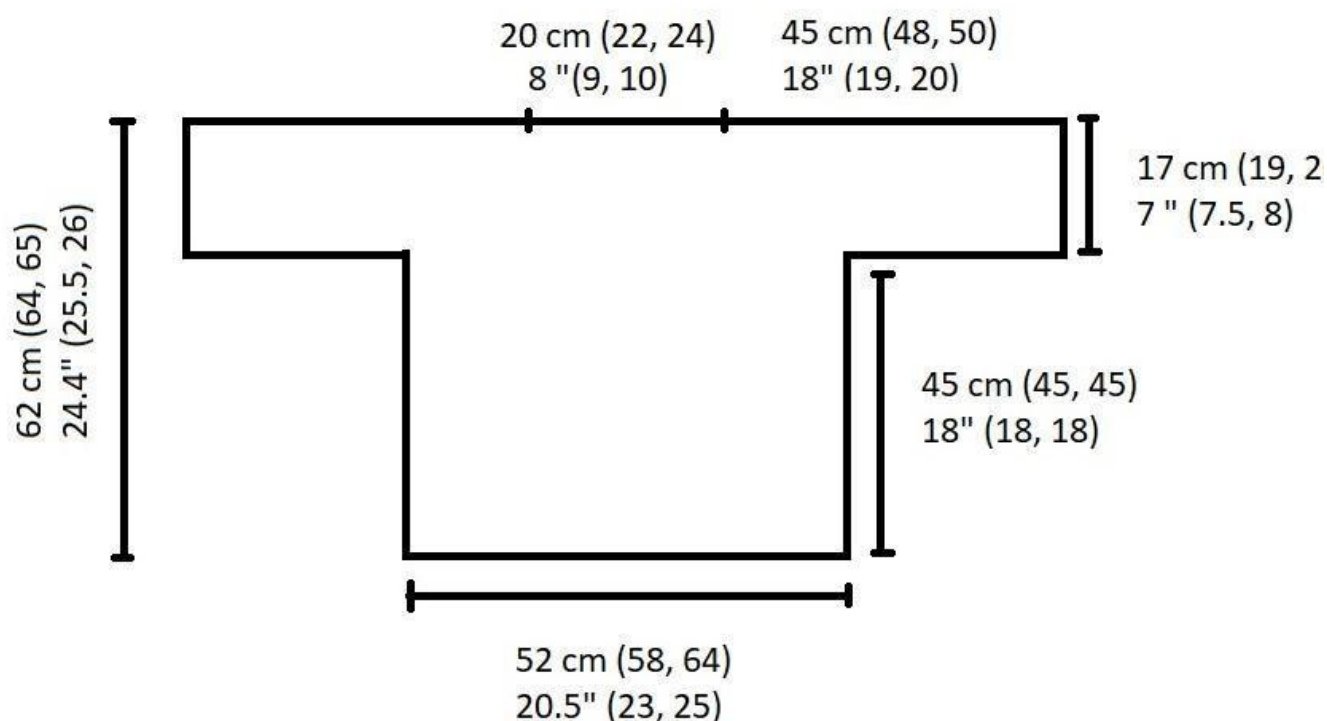

Om maskerne

Maskerne i denne opskrift er nemme og passer fint til en begynder. Hele trøjen hækles i stangmasker med stangmasker forom stangen ind imellem.

Stangmaskerne, der går forom stangen, kan hækles på 2 forskellige måder, uden at det har indflydelse på resultatet. Du kan vælge den version, du synes er nemmest.

Stangmaske mønster, version 1

Første række (retten): 9 stgm, 1 rstmf i næste maske.

Anden række (vrangen): 9 stgm, 1 rstmb i næste maske (rstmb hækles om rstmf fra sidste række)

Herunder kan du se diagrammet:

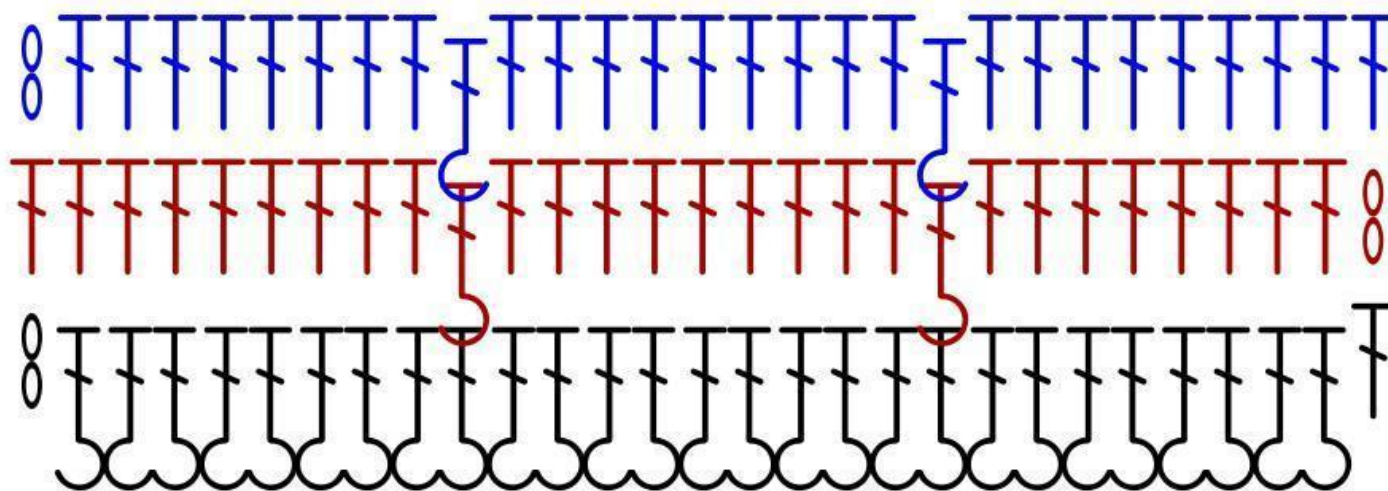

**Den første række i diagrammet er sidste række ribben, som er lavet ved at hækle skiftevis 1 rstmf og 1 rstmb.*

Stangmaske mønster, version 2

Hvis du synes det er svært at se hvilke masker du skal hækle din rstmb på vrangen, så kan du hækle hele rækken på vrangen i almindelige stangmasker.

Når du så kommer til retten igen, og skal hækle striberne med rstmf, så hækler du en 3-dobbelt stangmaske forom stangen i stedet for en rstmf. Denne stangmaske hækles om sidste række med (3-dobbelt) stangmaske forom stangen. Det vil sige, at du springer vrang-rækken over og hækler om masken fra den sidste ret-række.

Herunder kan du se diagrammet for den anden version:

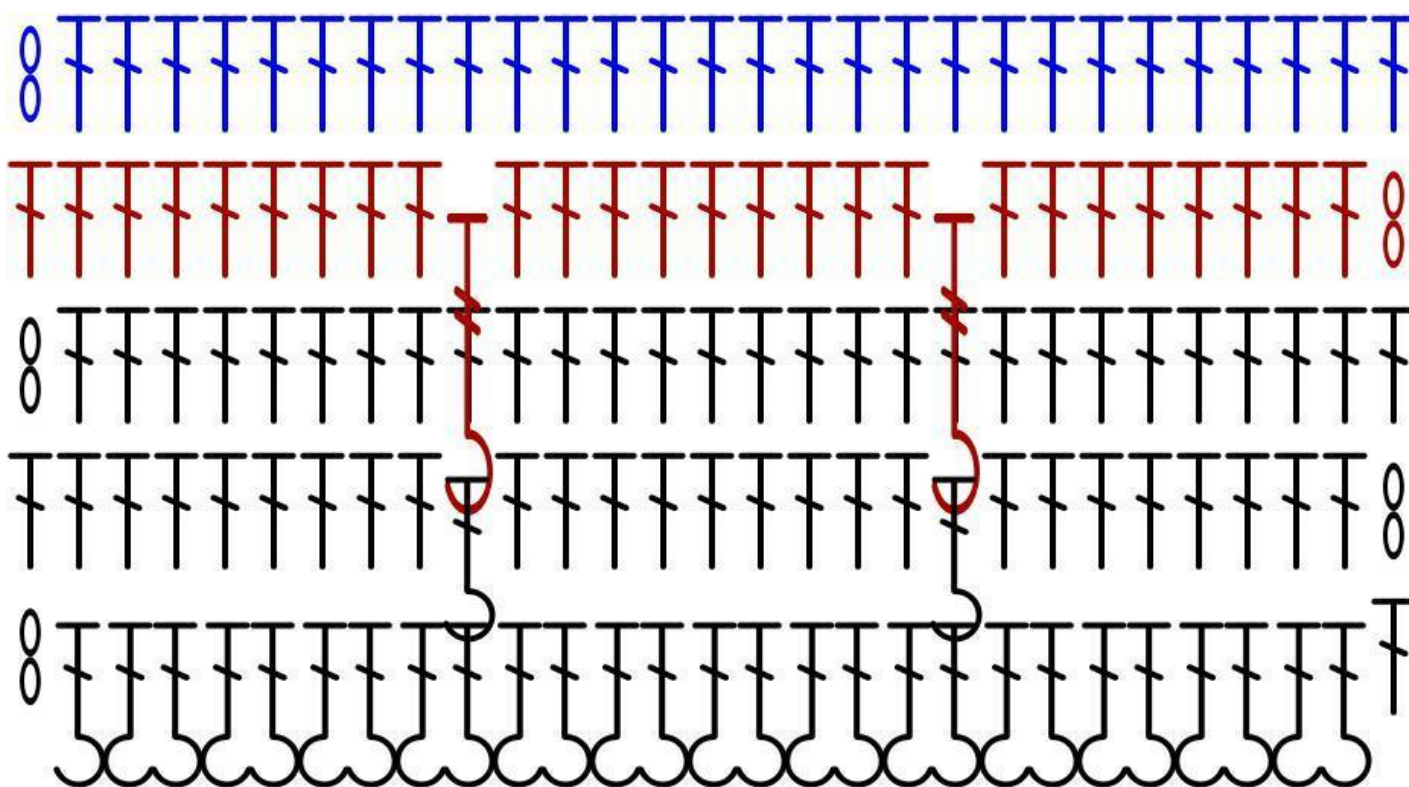

I sidste ende vil mønstret se ens ud, lige meget hvilken version du vælger.

Nu har vi alle detaljer på plads, og er vi klar til at begynde!

Forstykke

Rib

Luftmaskerække:

Antallet af masker til denne opskrift skal være deleligt med 10 + 9 m, fordi der hækles 9 stgm og 1 rstmf i næste m. *Hvis det er nødvendigt, så kan du tilpasse antallet af masker ved at have færre eller flere stgm mellem striberne med rstmf.

- **XS** = 89 m
- **S** = 99 m
- **M** = 109 m

1. Række

***de 2 luftmasker i begyndelsen af hver række tælles som første stgm.**

Hækl 2 lm og 1 stgm i 3. m. Fortsæt med 1 stgm i hver m på hele rækken. Afslut med 2 lm og vend arbejdet.

2. Række

Hækl [1 rstmf, 1 rstmb i næste m]. Gentag [-] på hele rækken. Afslut med 2 lm og vend arbejdet.

3. Række

Hækl [1 rstmb, 1 rstmf i næste m]. Gentag [-] på hele rækken. Afslut med 2 lm og vend arbejdet.

4. Række

Gentag 2. række.

Når ribben er færdig, hækles mønstret med stangmaskestriberne, som forklaret længere oppe i opskriften. Vælg den af de 2 versioner, som der passer dig bedst.

1.-42. Række

Hækl i alt 42 rækker ifølge mønstret. De første rækker til ribben tæller ikke med (dette gælder for alle størrelser).

Når du har hæklet de 42 rækker, klippes tråden fordi næste række begynder med luftmasker til ærmet. Dette gælder også for alle størrelser.

43. Række

Hækl 50 lm og 1 stgm i den første m på den hæklede firkant (= forstykket). Fortsæt med mønstret som før på hele rækken og afslut med at hækle 51 lm. Vend arbejdet.



44. Række

Hækl 1 stgm i 3. m og 1 stgm in næste lm. Fortsæt med 1 stgm i hver lm frem til firkanten og hækl her igen mønstret som før hen til lm i den anden side. Hækl 1 stgm i hver lm til og med sidste lm. Afslut med 2 lm og vend arbejdet.

45. Række

Fra 45. række skal der også hækles sribemønster (9 stgm, 1 rstmf /rstmb) over maskerne til begge ærmer. Gentag mønstret frem og tilbage over alle m til du har hæklet i alt på begge ærmer:

- **XS** = 17 rækker
- **S** = 19 rækker
- **M** = 20 rækker

Og nu er forstykket helt færdigt.

Hvis du hækler størrelse XS eller S klippes tråden og begynder du med det andet nøgle her, så farveskiftene bliver ens på begge sider af trøjen. Start i modsatte ende af det andet nøgle i forhold til det første nøgle og rul den farve op du ikke har brugt og klip af.

Jeg startede for eksempel første nøgle med tråden indefra og andet nøgle med tråden udefra.

I næste række lades midten åben til halsen. Brug 2 maskemarkører eller 2 løse tråde til at markere halsåbningen.



- **XS** = 77 m til venstre og højre side, 35 m til halsåbningen
- **S** = 81 m til venstre og højre side, 37 m til halsåbningen
- **M** = 84 m til venstre og højre side, 41 m til halsåbningen

Rygstykke

1. Række

*antal m til størrelse S og M står i parentes.

Hækl 2 lm og gentag mønstret frem til den markerede m, hækl 35 (37, 41) lm, spring m til halsåbningen over og fortsæt med mønstret over resten af m på den anden side af halsåbningen.

2.-18. (20., 21.) Række

Fra 2. række hækles det samme antal rækker til ærmerne som på forstykket. I lm i halsåbningen hækles der i første række kun stangmasker, herefter fortsættes med mønstret over alle m som før.



19. (21., 23.) Række

Nu er ærmerne færdige. I næste række lukkes der af for ærmer og fortsættes der med kun at hækle over rygstykket. Det vil sige, at du have det samme antal m som da du startede nederst på forstykket.

Hækl km over de første 50 m, herefter fortsættes der med mønster indtil du har 50 m tilbage på rækken. Afslut med 2 lm og vend arbejdet.

20.–59. (22.–61., 24.–62.) Række

Gentag mønstret som før.

Når alle rækker med mønstret med stangmaskestriberne er færdige, hækles der 3 rækker rib og sådan! Du er nu færdig med hele stykket til trøjen.

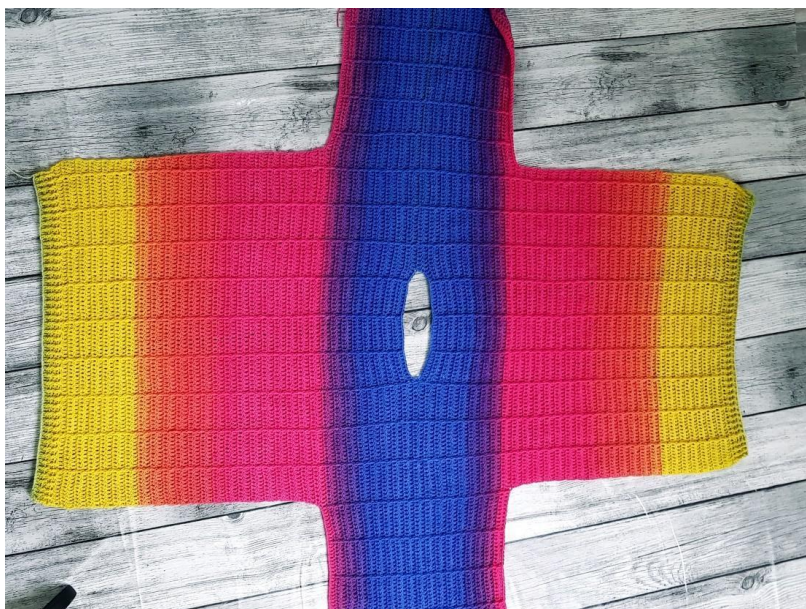

For at gøre Indradha Trøjen helt færdig, skal du folde arbejdet på midten (over skuldrene) og sy sidesømmene sammen. Begynd ved ærmet og sy hele vejen ned til ribben på kanten trøjen. Og nu er den helt færdig :-)

