



Green Sea Poncho

No. 1006-193-2893

Størrelser: S, M, L, XL, XXL

Niveau: Begynder

Hæklenål: 4 mm

Materialer: Synål, saks

Garn: 1 nøgle Sultan Deluxe
i farven Mojave Azurite (17)

Køb dit garn her:

<http://shop.hobbii.dk/green-sea-poncho>

Forkortelser i opskriften:

- **Lm** = luftmaske
- **Fm** = fastmaske
- **Stgm** = stangmaske
- **V-m** = v-maske (1 stgm, 1 lm, 1 stgm i samme m)
- **M** = maske(r)

Hæklefasthed:

- **17 stgm** = 10 cm
- **9 rækker** = 10 cm

Om designet

Jeg elsker denne Green Sea Poncho. Den er let og elegant og passer til alle årstider. Du kan bære den som du vil; med toppe, T-shirts, bluser osv.

Ponchoens design er meget enkelt og den kan sagtens laves af en begynder, uanset niveau. Du laver en stor firkant, som foldes på midten. Herefter syes den ene langside halvvejs sammen. Det er da super nemt, ikke?

Om garnet

Til denne opskrift har jeg brugt Hobbii Sultan Deluxe, som er et Fingering, 4 ply, Super Fine garn. Det er lavet af 100% bomuld, er meget blødt og du kan få det i så mange smukke farver. Plus, at et nøgle vejer 250 gram og har cirka 1000 m garn, så det er mere end rigeligt til mange større projekter.



Om mønstret

Mønstret hækles med ret nemme masker. På hele opskriften hækles der skiftevis 2 rækker med stangmasker og 1 række med V-masker. Til sidst hækles en kant i muslingemønster, som også er ret nemt at lave.

Sådan laves V-maske-mønstret med stangmasker:

Hækl (1 stgm, 1 lm, 1 stgm) i samme m, 1 lm, og spring 3 m over.

Sådan laves Muslingemønstret:

Hækl 5 stgm i samme m, spring 2 m over, 1 fm i næste m, spring 2 m over.

Herunder kan du se diagrammet på mønstret til Green Sea Ponchoen:

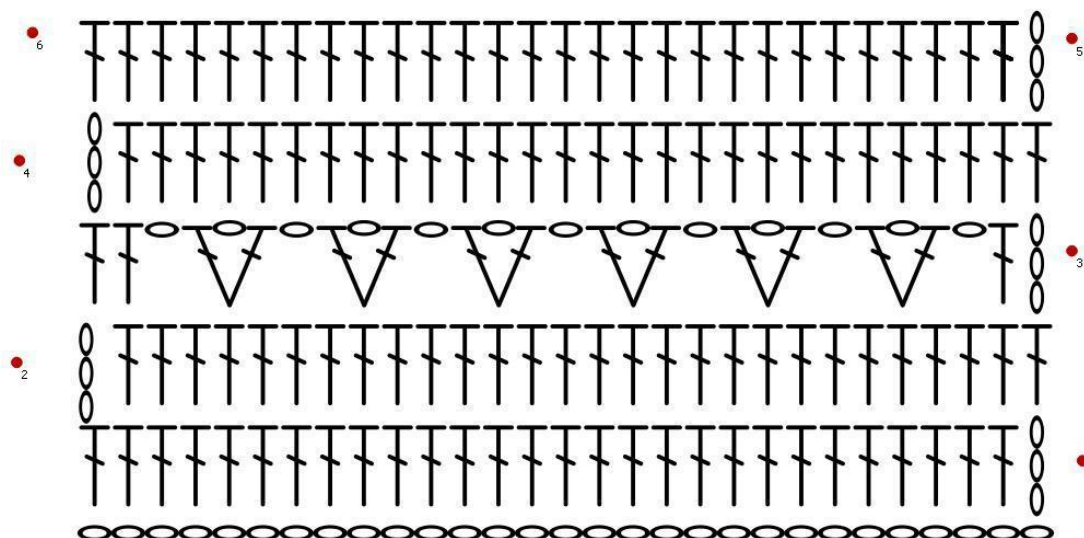

Færdige Mål

Denne opskrift kan laves i 5 størrelser: Small, Medium, Large, X-Large og XX-Large. Herunder kan du se to målskitser med de færdige mål per størrelse.

Mål efter montering:

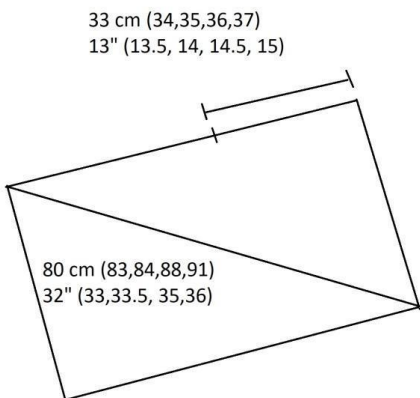

Mål før montering:

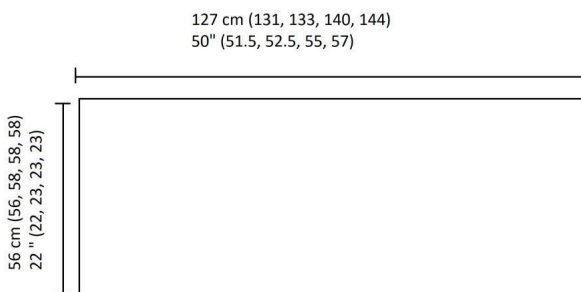



Opskriftsnoter

- De 3 lm i begyndelsen af hver række tæller som første stgm.
- Når muslingemønstret skal hækles på langsiden, så hæk lfm og muslingemaskerne imellem rækkerne.

Nu har vi alle detaljer på plads, så lad os begynde med at hække denne pragtfulde poncho!

Begynd med at hække en luftmaskerække:

- **S** = 93 m
- **M** = 93 m
- **L** = 97 m
- **XL** = 97m
- **XXL** = 97 m

1. Række

Hækl 3 lm og 1 stgm i 5. lm fra nålen. Fortsæt med 1 stgm i hver m på hele rækken. Afslut med 3 lm og vend arbejdet.

2. Række

Hækl 1 stgm i 2. m og fortsæt med 1 stgm i hver m på hele rækken. Afslut med 3 lm og vend arbejdet.

3. Række

Hækl 1 stgm i 2. m. Fortsæt med 1 lm, spring 2 m over, 1 V-m i næste m, [1 lm, spring 3 m over, 1 V-m i næste m]. Gentag afsnittet mellem [] på hele rækken og afslut med 1 lm, spring 2 m over, 1 stgm i de sidste 2 m. Hækl 3 lm og vend arbejdet.



Gentag 1.-3. række indtil du har hækket i alt:

- **S** = 114 rækker
- **M** = 118 rækker
- **L** = 120 rækker
- **XL** = 126 rækker
- **XXL** = 130 rækker

Når firkanten har den rette længde, hækles kanten i muslingemønster, som forklaret længere oppe. Begynd kanten, der hvor dit garn er og hækkl rundt langs hele kanten.

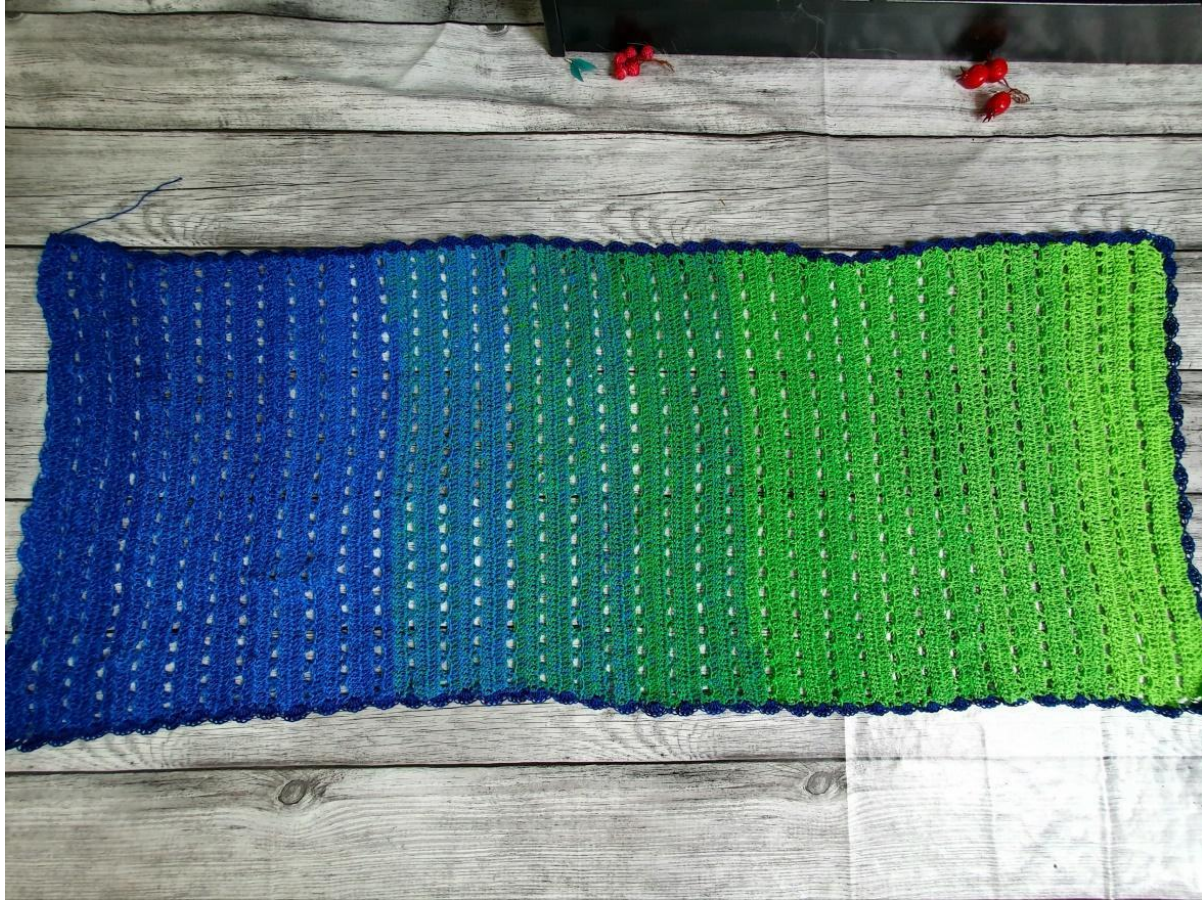

Når kanten er færdig foldes arbejdet på midten. Brug en maskemarkør til at markere halsåbningen.

Lad det følgende antal rækker stå åben til halsen for hver størrelse:

- **S** = 30 rækker
- **M** = 31 rækker
- **L** = 32 rækker
- **XL** = 33 rækker
- **XXL** = 34 rækker

*Hvis du synes, at halsen er for vid, så kan du lade et par rækker mindre stå åben.

Du kan enten sy rækkerne sammen, eller du kan gøre som jeg og lave et slags hulmønster langs skulderen:

Sæt garnet fast i den 3. m på den første musling på den højre side. Hækl 1 lm og 1 fm, 5 lm og gå til den 3. m på den første musling på den venstre side, hækl her 1 fm, 5 lm og gå tilbage til den højre side og hækl 1 fm i den 3. m på den anden musling.

Fortsæt på denne måde indtil du kommer frem til den markerede maske.

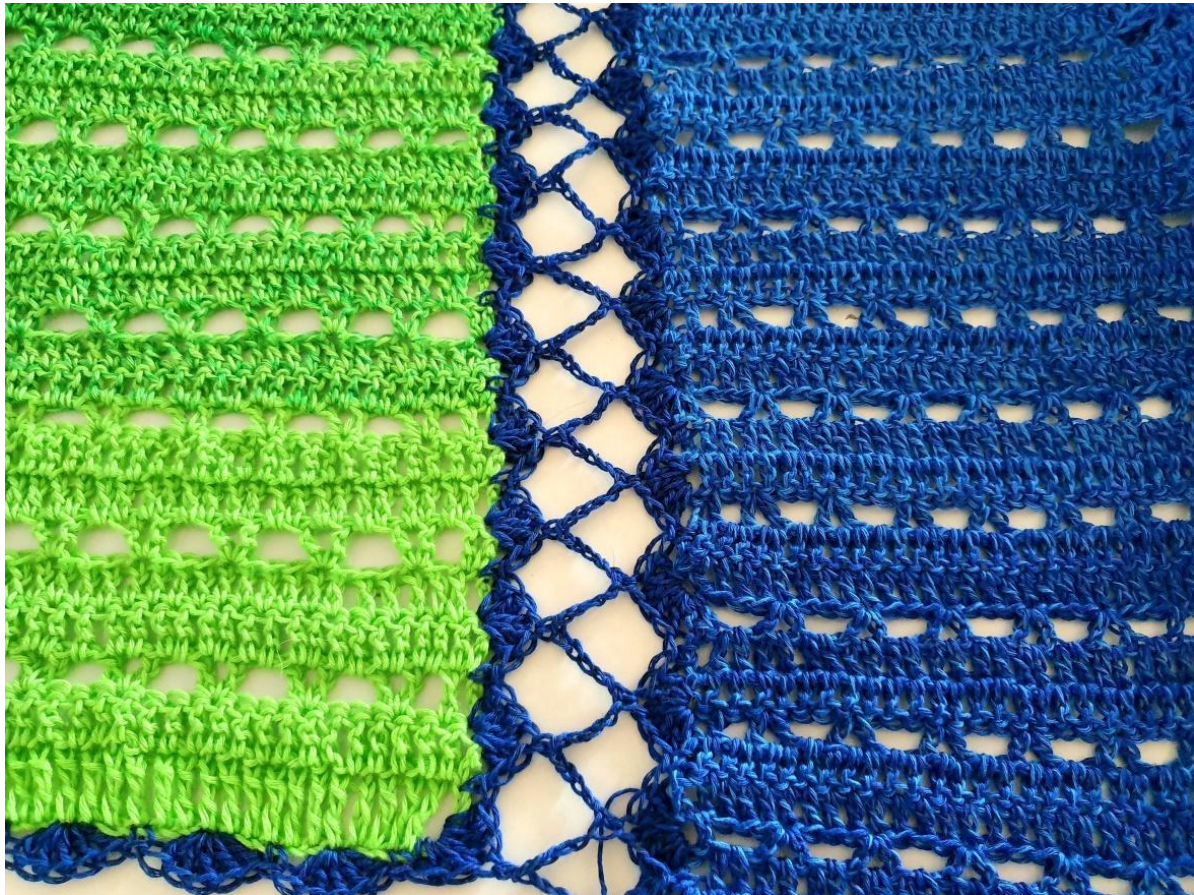

Sådan!

Hæft alle ender og brug den som du vil, eller du kan give den som gave til en som du holder af.