



STRIKKEOPSKRIFT

Julius Junior

Sweater

Design: Sanna Mård Castman | Hobbii Design

MATERIALER

1 (1) 2 (2) 2 nøgle(r) Malaga #01 - fv 1
1 (1) 1 (2) 2 nøgle(r) Malaga #06 - fv 2
2 (2) 2 (3) 3 nøgler Malaga #20 - fv 3
1 nøgle Fluffy Day #01 - fv 4

Jumperpinde 4 mm og 5 mm
Rundpind 4 mm, 40 cm

Uldnål

GARNKVALITET

 **Malaga**, World of Yarn
100% premium HB akryl
100 g = 165 m

 **Fluffy Day**, Hobbii
100% akryl
100 g = 285 m

STRIKKEFASTHED

17 m x 23 p i glatstrik på p 5 mm = 10 x 10 cm

FORKLARINGER

Kantmaske (kantm) = strik første og sidste maske på hver pind ret.
Udtagning (udt) = saml lænken mellem 2 masker op, drej den og strik den ret.

FORKORTELSER

arb = arbejde(t)
r = ret
vr = vrang
RS = retside(n)
VS = vrangside(n)
m = maske(r)
p = pind(e)

STØRRELSER:

4 (6) 8 (10) 12 år

MÅL

Bryst: 70 (76) 82 (88) 94 cm
Længde: 43 (46) 50 (54) 58 cm
Ærmelængde: 28 (32) 36 (40) 43 cm

OPSKRIFTSINFORMATION

Hohoho! Det er tid til at strikke julesweatre til børnene!

HASHTAGS TIL SOCIALE MEDIER

#hobbiidesign #hobbijuliusjunior
#hobbiichristmascollection



SPØRGSMÅL

Har du spørgsmål til opskriften, er du velkommen til at skrive til kundeservice@hobbii.dk
Oplys opskriftens navn og nummer.

Rigtig god fornøjelse!

Opskrift



INFORMATIONER OG TIPS

Sweateren strikkes nedefra og op i separate dele.

BAGSTYKKE

Slå 65 (71) 77 (83) 91 m op på jumperpind 4 mm med fv 1. Strik rib: 1 r, 1 vr. Første p er VS. Strik i alt 11 (11) 13 (13) 17 p. Skift til jumperpind 5 mm. Strik videre i glatstrikk inden for kantm i hver side. På første p tages 4 (4) 6 (6) 8 m ind jævnt fordelt = 61 (67) 71 (77) 83 m.

Fortsæt som følger:

Fv 1: 2 (2) 4 (4) 4 p.

Skift til fv 2. Strik diagram 1 (= 16 p).

Fv 2: 6 (10) 14 (16) 22 p.

Strik diagram 2 (= 8 p).

Fv 3: 2 (2) 4 (4) 4 p.

Diagram 3 (= 15 p).

Fv 3: 15 (15) 17 (19) 19 p.

Diagram 4 (= 8 p).

Strik med fv 3 arb ud.

OBS! Når arb måler 41 (44) 48 (52) 56 cm, lukkes 21 (21) 23 (23) 25 m af midt bag til halskanten, og hver side strikkes færdig hver for sig.

Venstre side: VS: strik p ud. RS: luk 2 m af til halskant, strik p ud. VS: strik p ud. RS: luk de resterende m af.

Højre side: VS: strik p ud. RS: strik p ud. VS: luk 2 m af til halskant, strik p ud. RS: luk de resterende m af.

FORSTYKKE

Strikkes på samme måde som ryggen.

OBS! Når arb måler 38 (41) 44 (48) 51 cm, lukkes 13 (13) 13 (13) 15 m af midtfor til halskanten, og hver side strikkes færdig hver for sig.

Højre side: Alle VS-p: strik p ud. RS: Luk 2-2-1-1 (2-2-1-1) 2-2-1-1-1 (2-2-1-1-1) 2-2-1-1-1 m af til halskanten.

RS: luk de resterende m af som på bagstykket.

Venstre side: Strikkes på samme måde som højre side, men spejlvendt. M til halskanten lukkes af fra VS.

ÆRMER

Strik 2 ens ærmer.

Læs det følgende igennem, før du begynder.

Med jumperpind 4 mm og fv 1: Slå 37 (39) 39 (41) 41 m op. Strik rib: 1 r, 1 vr. Første p er VS. Strik i alt 11 (11) 13 (13) 17 p. Skift til jumperpind 5 mm.

Strik glatstrikket p ud inden for kantm som følger:

Fv 1: 2 (2) 4 (4) 4 p.

Fv 2: 16 (22) 24 (26) 28 p

Diagram 2 (= 8 p).

Strik med fv 3 arb ud. Sidste p er VS.

OBS! På p 3 (3) 5 (5) 5 i glatstrikket strikkes 1 udt inden for kantm i hver side. Gentag dette på hver 3. p yderligere 6 (0) 0 (0) 0 gange, på hver 5. p i alt 3 (9) 10 (5) 7 gange og på hver 7. p i alt 0 (0) 0 (5) 4 gange = 57 (59) 61 (63) 65 m. Tag m ud i siderne med den farve eller det mønster, du strikker med på det pågældende tidspunkt. Når arb måler 28 (32) 36 (40) 43 cm, lukkes de resterende m af.

MONTERING

Blok stykkerne i de rette mål.

Sy skuldersømmene sammen.

Halskant: Med RS ind mod dig selv og rundpind 4 mm, 40 cm samt fv 3: Saml 68 (68) 72 (72) 76 m op langs halskanten. Strik rib: 1 r, 1 vr. Strik 11 (11) 11 (11) 13 omg. Luk af. Læg halskanten dobbelt med VS indad og sy sammen.

Sy ærmerne. Sy side- og ærmesømmene sammen.

Broderi: Næse, ører og gevir: se broderidiagram.

God fornøjelse!

Sanna



DIAGRAMMER

Diagram 1

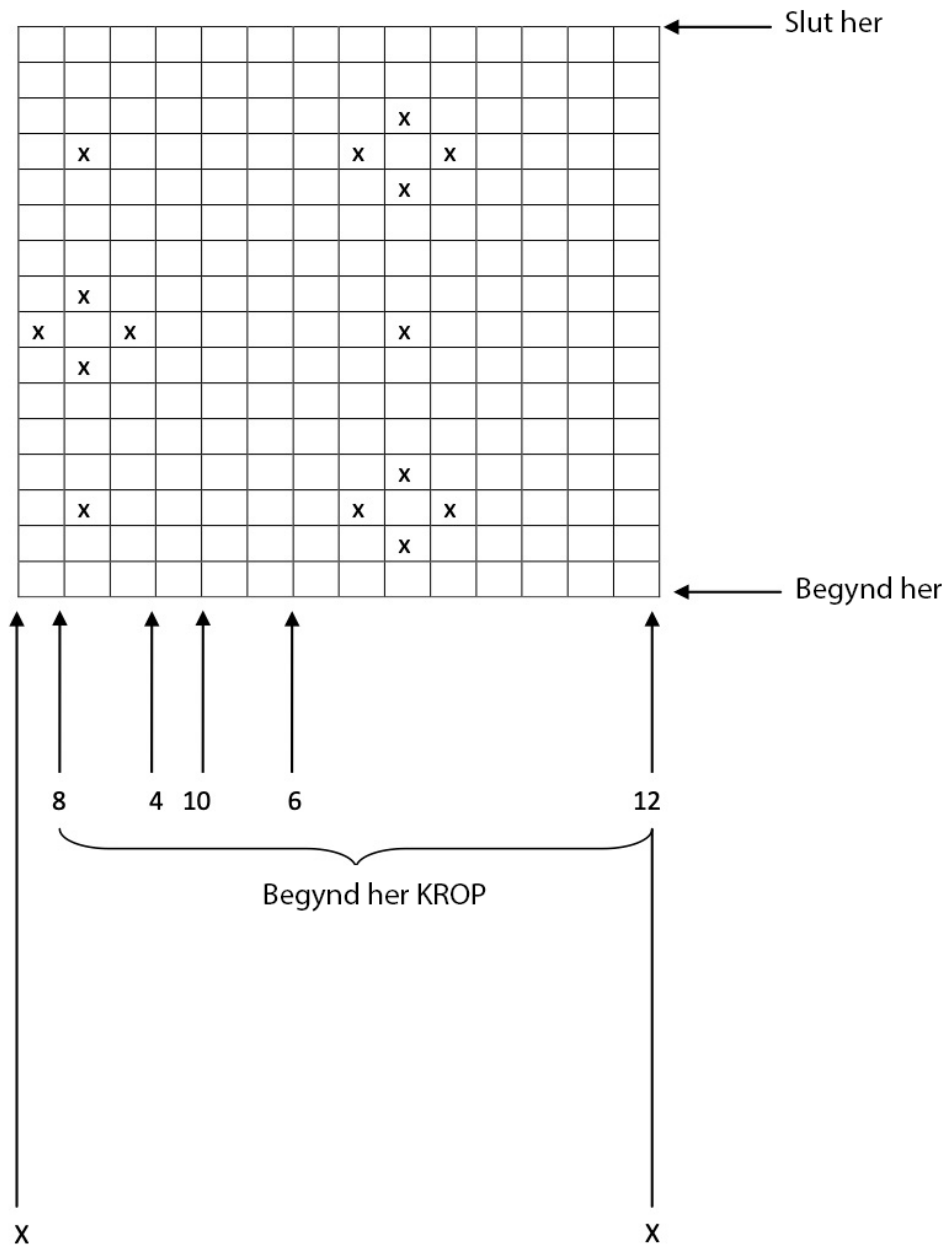

Diagram 1 viser alle pinde. Første pind er fra RS.

Begynd ved "pilene" for din størrelse,

Pinde: Begynd ved "pil" og strik det angivne antal

pinde i teksten.

Fv 2

Fv 1

Diagram 2

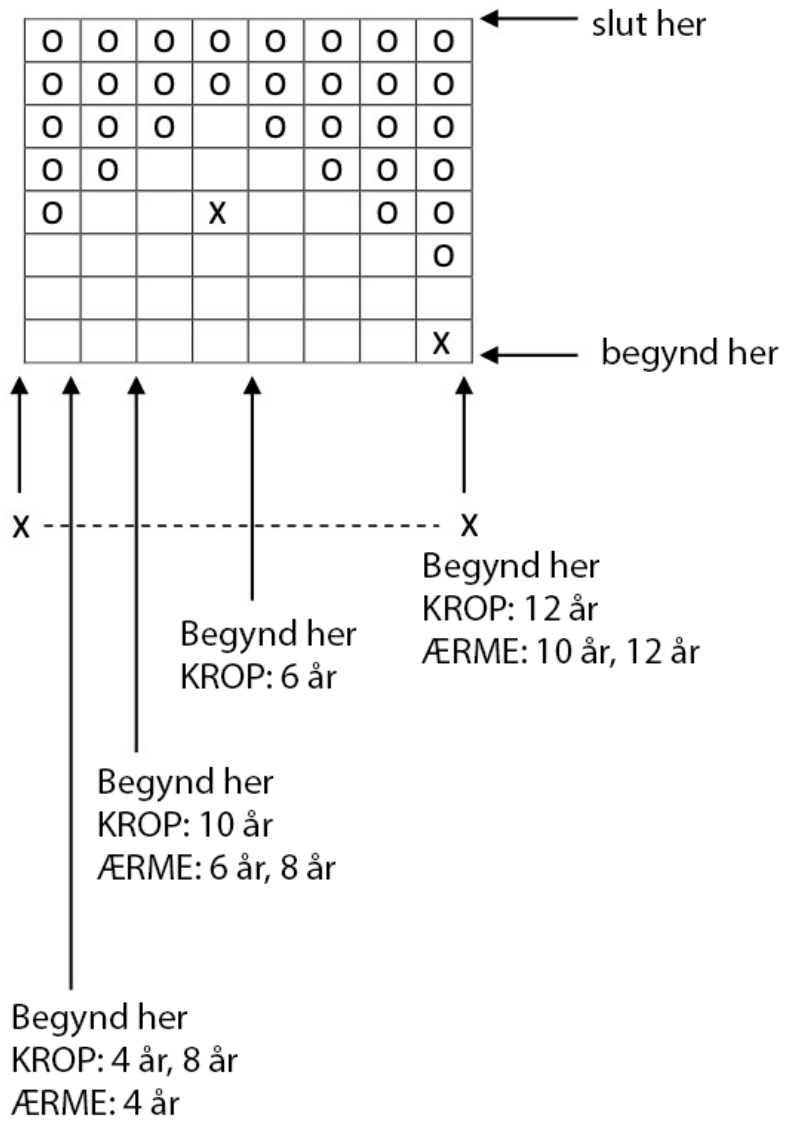

- Fv 2
- X Fv 1
- O FV 3

Diagram 2 viser alle pinde. Den første pind er fra RS.
 Begynd ved "pilen" for din størrelse.
 Gentag X-X.
 Pinde: Begynd ved "pil" og strik det angivne antal pinde i teksten.

Diagram 3

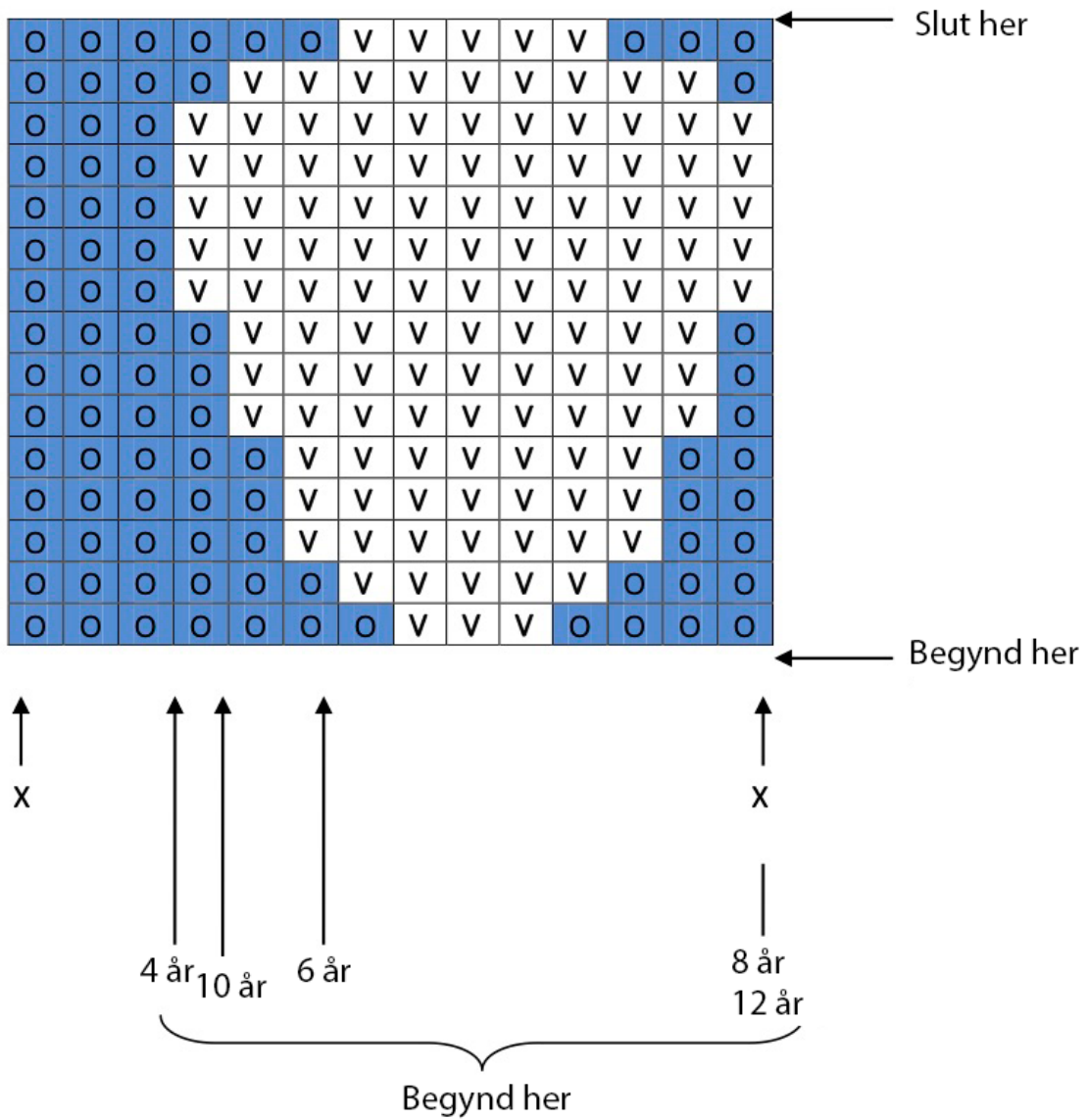

V Fv 4

O Fv 3

Diagram 3 viser alle pinde. Den første pind er fra RS.
 Begynd ved "pilene" for din størrelse. Gentag X-X.
 Pinde: Begynd ved "pil" og strik det angivne antal pinde i teksten.

Diagram 4

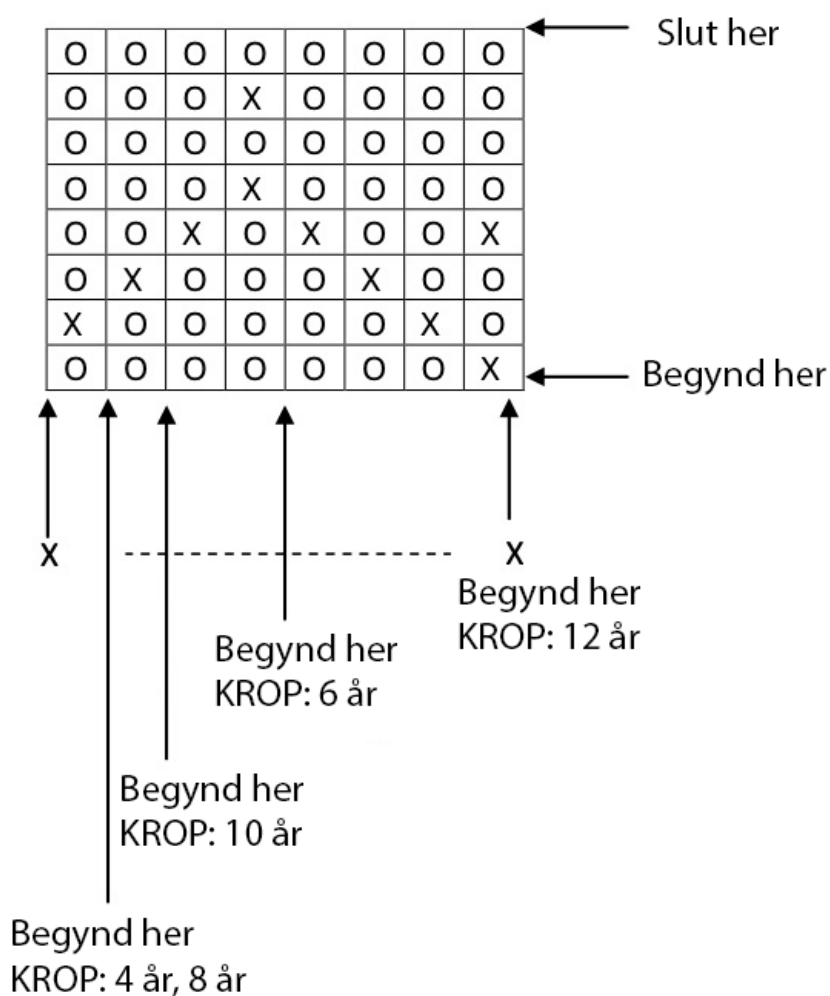

X Fv 1

O Fv 3

Diagram 4 viser alle pinde. Den første pind er fra RS.
 Begynd ved "pilene" for din størrelse.
 Gentag X-X.
 Strik diagrammet én gang (= 8 pinde)

Broderidiagram

