



HÆKLEOPSKRIFT

Ifach

Sweater

Design: Miss Beetle | Hobbii Design

MATERIALER

2 (2) 2 (3) nøgler Fluffy Day farve 02
1 (1) 1 (1) nøgler Fluffy Day farve 06
2 (2) 2 (3) nøgler Fluffy Day farve 26

Hæklenål 5 mm

Stoppenål
Saks

GARNKVALITET

 **Fluffy Day**, Hobbii
100 % Akryl
100 g = 285 m

HÆKLEFASTHED

10 cm x 10 cm = 15 m x 15 rækker

FORKORTELSER

lm = luftmaske
hstgm-km = halvstangmaske-kædemaske
hstgm-km bml =
halvstangmaske-kædemaske i bagerste
maskeled
km = kædemaske
km bml = kædemaske i bagerste maskeled
fm = fastmaske

STØRRELSE

S (M) L (XL)

MÅL

Bryst: 84 (94) 104 (116) cm
Bredde: 50,6 (56) 61,4 (66,3) cm
Længde: 53,3 (54,6) 57,3 (58,6) cm

OPSKRIFTSINFORMATION

Ifach vil blive din absolutte go to-sweater, når du gerne vil holde dig varm og være stilfuld imens. Den er lavet ved at hækle 2 dele til kroppen og 2 ærmer, samle dem og tilføje ribkant i halsudskæringen.

Designet og farverne i Ifach-sweateren er inspireret af den smukke udsigt over de bløde sandstrande og den ikoniske Ifach-klippe i Calpe i Spanien.

HASHTAGS TIL SOCIALE MEDIER

#hobbiidesign #hobbiifach #hobbiielements

KØB GARNET HER

<https://shop.hobbii.dk/ifach-sweater>

SPØRGSMÅL

Har du spørgsmål til opskriften, er du velkommen til at skrive til kundeservice@hobbii.dk
Oplys opskriftens navn og nummer.

Rigtig god fornøjelse!

Opskrift



INFO OG TIPS

Ifach-sweateren består af tre forskellige dele: forstykke, bagstykke og to ærmer. Når de er hæklet, samles delene. Til sidst tilføjes der ribkant rundt langs halsudskæringen for at forme den.

Kroppen (for- og bagstykke) hækles hovedsageligt med halvstangmaske-kædemasker i bagerste maskeled. Delene har også ribkanter som laves ved skiftevis at hække halvstangmaske-kædemasker i bagerste maskeled og kædemasker i bagerste maskeled på ulige og lige rækker alt efter om du hækler for- eller bagstykket.

Ærmerne hækles i overvejende grad med halvstangmaske-kædemasker i bagerste maskeled. De har ribkanter som stort set kun er hæklet med kædemasker i bagerste maskeled.

Ribkanten langs halsudskæringen er hovedsageligt hæklet med kædemasker i bagerste maskeled.

Sådan hækles maskerne:

- **Kædemaske:** stik nålen i masken, slå om, træk garnet igennem masken og derefter direkte videre gennem løkken på nålen.
 - Hvis der i opskriften står km **bml**, betyder det, at masken skal laves ved kun at stikke nålen i det **bagerste** maskeled.
- **Halvstangmaske-kædemaske:** slå om, stik nålen i masken, slå om, træk garnet igennem masken og derefter direkte videre gennem de to løkker på nålen.
 - Hvis der i opskriften står hstgm-km **bml**, betyder det, at masken skal laves ved kun at stikke nålen i det **bagerste** maskeled.
- **Fastmaske:** stik nålen i masken, slå om og træk garnet igennem masken. Slå om og træk garnet igennem begge løkker på nålen.

Farveskift

Sweateren er hæklet med intarsia-teknikken og tre farver:

- Farve A: Fluffy Day 02, Ecreu
- Farve B: Fluffy Day 26, Seafoam
- Farve C: Fluffy Day 06, Prussian Blue

Der er farvediagrammer til sidst i opskriften for hver enkelt størrelse. Disse diagrammer viser det intarsia farvemønster, som skal laves på for-og bagstykke for hver størrelse.

Intarsia-mønsteret på ærmerne er enklere, så et farvediagram er ikke nødvendigt. I stedet for, vil der i opskriften være angivet bogstavet på den farve, du skal bruge, umiddelbart før antallet af masker, som skal hækles med den farve.

Her er et eksempel:

Række 1: Farve B 1 km i anden lm fra nålen, 7 km, 20 (20) 18 (14) hstgm-km. **Farve A** 38 hstgm-km. 1 lm og vend.

I den viste række skal du hækles 8 km med farve B (disse er en del af ribkanten). Uden at skifte farve hækler du 20 (20) 18 (14) hstgm-km. Derefter hækler du 38 hstgm-km med farve A.

Sådan skifter du farve:

Du vil altid skifte farve i en hstgm-km (aldrig i en km).

Når du hækler den sidste hstgm-km med en farve, skal du ikke afslutte den med den farve (vi skifter farve undervejs i masken) men slå garnet om en ekstra gang til at begynde med (dette vil betyde at garnet ender på forsiden, når vi lader det hænge og fortsætter). Det vil sige:

- Hstgm-km bml med farveskift: slå om, slå om endnu en gang (tre løkker på nålen), stik nålen i masken i bagerste maskeled, træk garnet i den nye farve gennem masken og derefter direkte videre gennem de tre løkker på nålen.



Nogle gange skal du skifte farve over det samme sted, hvor du lod garnet hænge på forrige omgang. Dog vil du andre gange stå i følgende situationer:

- Du skal skifte farve før du kommer til det sted, hvor du lod garnet hænge på forrige omgang. I dette tilfælde, fortsæt på normal vis: træk garnet i den nye farve gennem masken og sørg for at tråden ikke er for stram, fra det sted hvor du slap den til den nye maske. Hækl derefter henover denne tråd for at gemme den.



- Du skal skifte farve efter det sted, hvor du lod garnet hænge på forrige omgang. I dette tilfælde, skal du, når du når til tråden i den nye farve, hækle den med og hen over den (så du gemmer den) indtil du når til den hstgm-km hvor du skal skifte farve. Derefter fortsætter du på normal vis.



Designet er inspireret af Peñón de Ifach, en smuk naturpark langs kysten i middelhavsbyen Calpe. Intarsia-mønstret i sweateren leder tankerne hen på synet af Ifach-klippen og havet fra stenstranden ved foden af den.

HÆKLEPRØVE

Hæklefastheden er 10 cm x 10 cm = 15 m x 15 rækker.



For at teste din hæklefasthed kan du hækle en prøve med 20 masker x 20 rækker

Lav 21 lm

Række 1: 1 hstgm-km i anden lm, 19 hstgm-km. 1 lm og vend.

Række 2: 19 hstgm-km bml, 1 hstgm-km. 1 lm og vend.

Gentag række 2 indtil række 20. Bryd garnet.

Mål en firkant på 10 cm op inde midt på prøven. Der bør du have 15 m x 15 rækker.

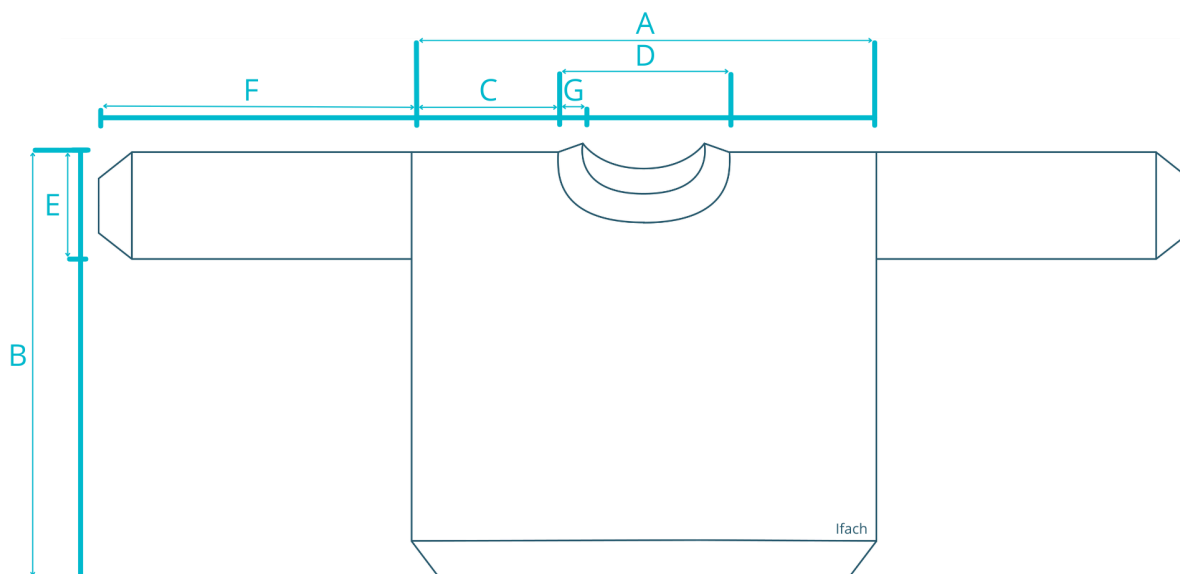
MÅL

		S	M	L	XL
A	Bredde	50,6 cm	56 cm	61,3 cm	66,6 cm
B	Længde	53,3 cm	54,6 cm	57,3cm	58,6 cm
C	Skulderbredde	16 cm	18,6 cm	20 cm	22,6 cm
D	Halsudskæring bredde*	18,6 cm	18,6 cm	21,3 cm	21,3 cm
E	Ærmegab dybde / Ærmebredde	15,3 cm	16 cm	17,3 cm	18,6 cm
F	Ærmelængde	44 cm	44 cm	42,6 cm	40 cm
G	Ribkant langs halsudskæringen	9 cm			

*Uden ribkant

FORSTYKKE

Hækl frem og tilbage. Denne del består af 3 sektioner: højre skulder, halsudskæringen og venstre skulder. Følg farvediagrammet som passer til din størrelse for at se, hvilke farver du skal bruge i hver række.



Højre skulder (når du har sweateren på)

Lav 81 (83) 87 (89) lm.

Række 1: 1 km i anden lm fra nålen, 9 km, 70 (72) 76 (78) hstgm-km. 1 lm og vend.

Række 2: 79 (81) 85 (87) hstgm-km bml, 1 hstgm-km. 1 lm og vend.

Række 3: 10 km bml, 69 (71) 75 (77) hstgm-km bml, 1 hstgm-km. 1 lm og vend.

Gentag række 2 og 3 indtil række 24 (28) 30 (34). *Bemærk at du slutter på en lige række, så du skal hækle den som række 2.*

Halsudskæring

Række 25 (29) 31 (35): 10 km bml, 64 (66) 70 (72) hstgm-km bml. 1 lm og vend. *Bemærk at 6 masker ikke bliver hækket.*

Række 26 (30) 32 (36): 73 (75) 79 (81) hstgm-km bml, 1 hstgm-km. 1 lm og vend.

Række 27 (31) 33 (37): 10 km bml, 62 (64) 68 (70) hstgm-km bml. 1 lm og vend. *Bemærk at 2 masker ikke bliver hækket.*

Række 28 (32) 34 (38): 71 (73) 77 (79) hstgm-km bml, 1 hstgm-km. 1 lm og vend.

Række 29 (33) 35 (39): 10 km bml, 60 (62) 66 (68) hstgm-km bml. 1 lm og vend. *Bemærk at 2 masker ikke bliver hækket.*

Række 30 (34) 36 (40): 69 (71) 75 (77) hstgm-km bml, 1 hstgm-km. 1 lm og vend.

Række 31 (35) 37 (41): 10 km bml, 58 (60) 64 (66) hstgm-km bml. 1 lm og vend. *Bemærk at 2 masker ikke bliver hækket.*

Række 32 (36) 38 (42): 67 (69) 73 (75) hstgm-km bml, 1 hstgm-km. 1 lm og vend.

Række 33 (37) 39 (43): 10 km bml, 58 (60) 64 (66) hstgm-km bml. 1 lm og vend.

Gentag række 32 (36) 38 (42) og 33 (37) 39 (43) indtil række 46 (50) 56 (60).

Række 47 (51) 57 (61): 10 km bml, 58 (60) 64 (66) hstgm-km bml. **3 lm** og vend.

Række 48 (52) 58 (62): 1 hstgm-km i anden lm fra nålen, 1 hstgm-km, 67 (69) 73 (75) hstgm-km bml, 1 hstgm-km. 1 lm og vend.

Række 49 (53) 59 (63): 10 km bml, 60 (62) 66 (68) hstgm-km bml. **3 lm** og vend.

Række 50 (54) 60 (64): 1 hstgm-km i anden lm fra nålen, 1 hstgm-km, 69 (71) 75 (77) hstgm-km bml, 1 hstgm-km. 1 lm og vend.

Række 51 (55) 61 (65): 10 km bml, 62 (64) 68 (70) hstgm-km bml. **3 lm** og vend.

Række 52 (56) 62 (66): 1 hstgm-km i anden lm fra nålen, 1 hstgm-km, 71 (73) 77 (79) hstgm-km bml, 1 hstgm-km. 1 lm og vend.

Venstre skulder

Række 53 (57) 63 (67): 10 km bml, 64 (66) 70 (72) hstgm-km bml. **7 lm** og vend.

Række 54 (58) 64 (68): 1 hstgm-km i anden lm fra nålen, 5 hstgm-km, 73 (75) 79 (81) hstgm-km bml, 1 hstgm-km. 1 lm og vend.

Række 55 (59) 65 (69): 10 km bml, 69 (71) 75 (77) hstgm-km bml, 1 hstgm-km. 1 lm og vend.

Række 56 (60) 66 (70): 79 (81) 85 (87) hstgm-km bml, 1 hstgm-km. 1 lm og vend.

Gentag række 55 (59) 65 (69) og 56 (60) 66 (70) indtil række 76 (84) 92 (100). Du skal ikke lave 1 lm ved afslutningen af sidste række. Bryd garnet.

BAGSTYKKE

Hækl frem og tilbage. Denne del består af 3 sektioner: venstre skulder, halsudskæringen og højre skulder.



Venstre skulder (når du har sweateren på)

Lav 81 (83) 87 (89) lm.

Række 1: 1 km i anden lm fra nålen, 9 km, 70 (72) 76 (78) hstgm-km. 1 lm og vend.

Række 2: 79 (81) 85 (87) hstgm-km bml, 1 hstgm-km. 1 lm og vend.

Række 3: 10 km bml, 69 (71) 75 (77) hstgm-km bml, 1 hstgm-km. 1 lm og vend.

Gentag række 2 og 3 indtil række 24 (28) 30 (34). Bemærk at du slutter på en lige række, så du skal hækle den som række 2.

Halsudskæring

Række 25 (29) 31 (35): 10 km bml, 68 (70) 74 (76) hstgm-km bml. 1 lm og vend. Bemærk at 2 masker ikke bliver hækket.

Række 26 (30) 32 (36): 77 (79) 83 (85) hstgm-km bml, 1 hstgm-km. 1 lm og vend.

Række 27 (31) 33 (37): 10 km bml, 68 (70) 74 (76) hstgm-km bml. 1 lm og vend.

Gentag række 26 (30) 32 (36) og 27 (31) 33 (37) indtil række 52 (56) 62 (66).

Højre skulder

Række 53 (57) 63 (67): 10 km bml, 68 (70) 74 (76) hstgm-km bml. **3 lm** og vend.

Række 54 (58) 64 (68): 1 hstgm-km i anden lm, 1 hstgm-km, 77 (79) 83 (85) hstgm-km bml, 1 hstgm-km. 1 lm og vend.

Række 55 (59) 65 (69): 10 km bml, 69 (71) 75 (77) hstgm-km bml, 1 hstgm-km. 1 lm og vend.

Række 56 (60) 66 (70): 79 (81) 85 (87) hstgm-km bml, 1 hstgm-km. 1 lm og vend.

Gentag række 55 (59) 65 (69) og 56 (60) 66 (70) indtil række 76 (84) 92 (100). Du skal ikke lave 1 lm ved afslutningen af sidste række. Bryd garnet.

HØJRE ÆRME

Hækl frem og tilbage.

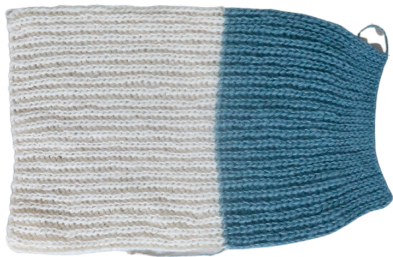

Lav 38 lm med **farve A**. Skift derefter til **farve B** og lav 29 (29) 27 (23) lm.

Række 1: **Farve B** 1 km i anden lm fra nålen, 7 km, 20 (20) 18 (14) hstgm-km. **Farve A** 38 hstgm-km. 1 lm og vend.

Række 2: **Farve A** 38 hstgm-km bml. **Farve B** 20 (20) 18 (14) hstgm-km bml, 7 km bml, 1 km.

Række 3: **Farve B** 8 km bml, 20 (20) 18 (14) hstgm-km bml. **Farve A**: 37 hstgm-km bml, 1 hstgm-km bml. 1 lm og vend.

Gentag række 2 og 3 indtil række 46 (48) 52 (56). Du skal ikke lave 1 lm ved afslutningen af sidste række. Bryd garnet.

VENSTRE ÆRME

Hækl frem og tilbage.



Lav 38 lm med **farve B**. Skift derefter til **farve C** og lav 29 (29) 27 (23) lm.

Række 1: **Farve C** 1 km i anden lm fra nålen, 7 km, 20 (20) 18 (14) hstgm-km. **Farve B** 38 hstgm-km. 1 lm og vend.

Række 2: **Farve B** 38 hstgm-km bml. **Farve C** 20 (20) 18 (14) hstgm-km bml, 7 km bml, 1 km.

Række 3: **Farve C** 8 km bml, 20 (20) 18 (14) hstgm-km bml. **Farve B**: 37 hstgm-km bml, 1 hstgm-km bml. 1 lm og vend.

Gentag række 2 og 3 indtil række 46 (48) 52 (56). Du skal ikke lave 1 lm ved afslutningen af sidste række. Bryd garnet.

MONTERING

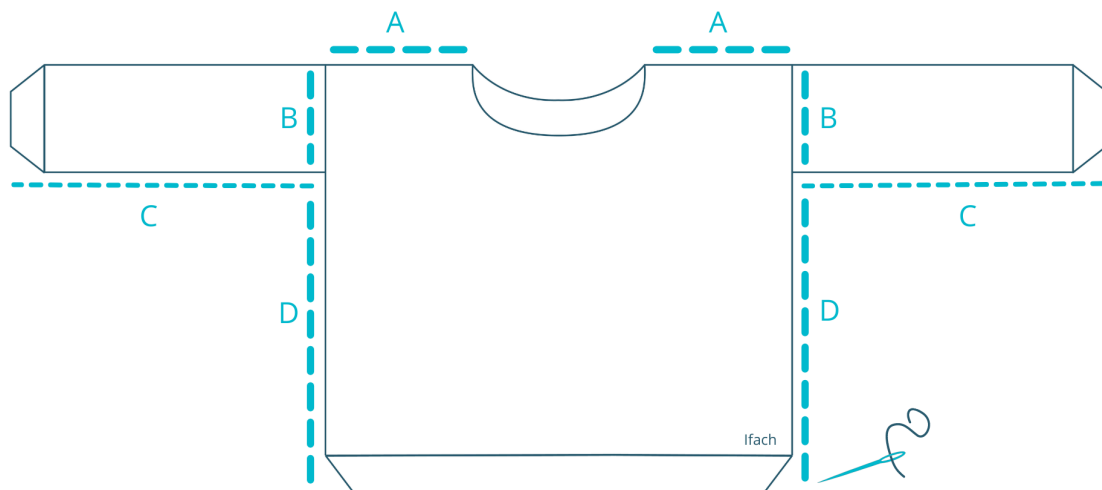

Brug en stoppenål og lav usynlige sting.

Sy for- og bagstykket sammen ved skuldrene (A). Fold derefter ærmerne og sy dem til for- og bagstykket (B), lad den åbne del af ærmet vende nedad. Sy ærmets åbne side sammen (C). Sy til sidst for- og bagstykket sammen langs siderne (D).

HALSUDSKÆRINGENS RIBKANT



Sæt garnet til i en af siderne på halsudskæringen. Lav fm jævnt rundt langs halsudskæringen indtil du når tilbage til den første m. Forsøg tilnærmelsesvis at hækle 1 fm pr. række og 1 fm pr. m i halsudskæringen. Lav 1 km i første m.

Lav 17 lm.

Række 1: 1 km i anden lm. 15 km. Saml med 2 km i de næste 2 m af sømmen.

Række 2: 15 km bml, 1 km. 1 lm og vend.

Række 3: 16 km bml. Saml med 2 km i de næste 2 m af sømmen.

Gentag række 2 og 3 indtil du er nået hele vejen rundt i alle m langs halsudskæringen. Bryd garnet, men sørg for at have en lang garnende til at sy med.

Saml sidste række af halsen med starten. Bryd garnet og hæft ende.



Halsen på sweateren er designet til at have en bred rullekrave-stil (som vist på det første billede). Men hvis du foretrækker at ribkanten er tyndere (som vist på det andet billede), kan du folde ribben indad og sy kanten til halsudskæringen - hvor for-/bagstykke slutter og halsen starter.

FARVEDIAGRAMMER

Størrelse S: Forstykke

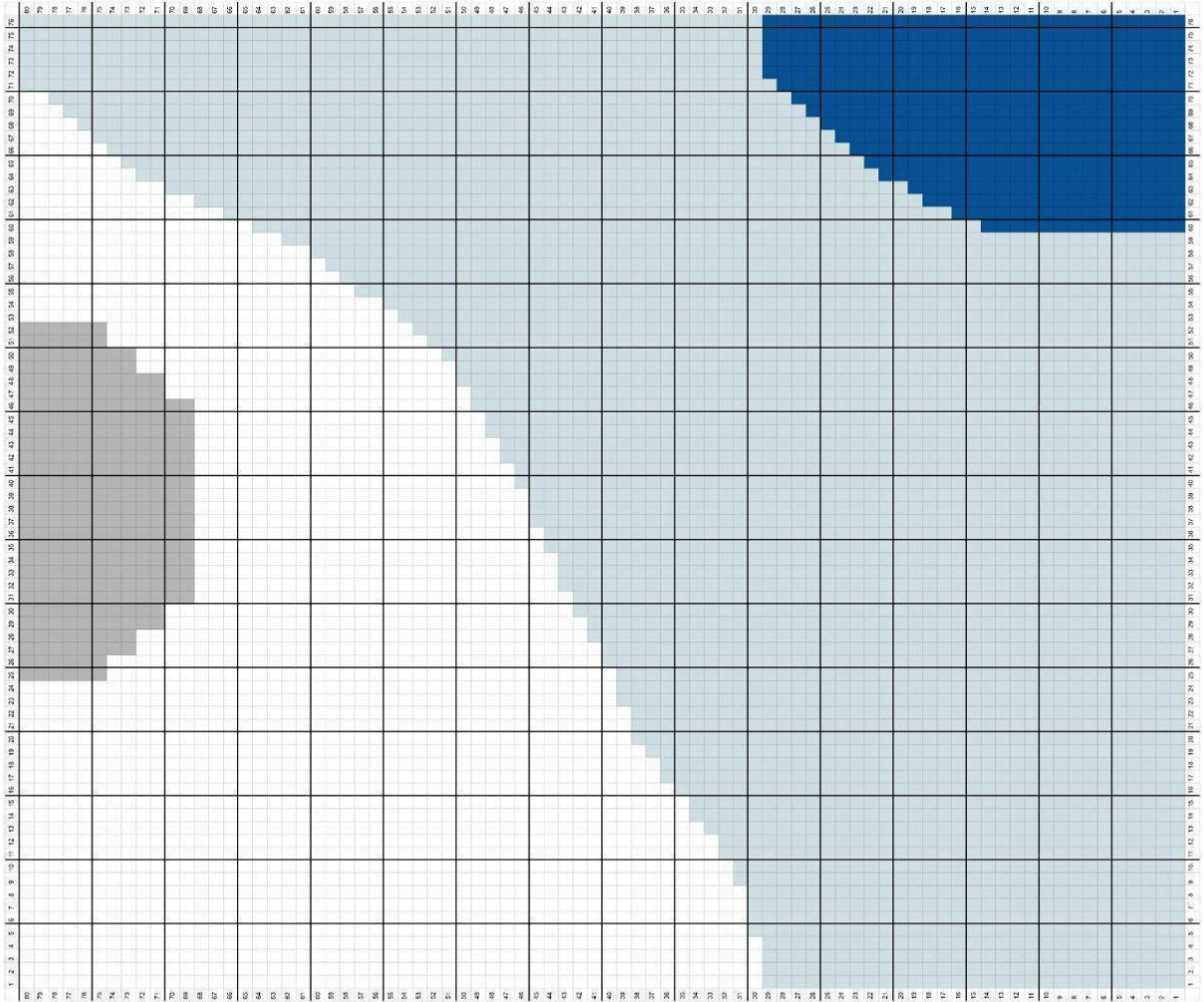

Størrelse S: Bagstykke

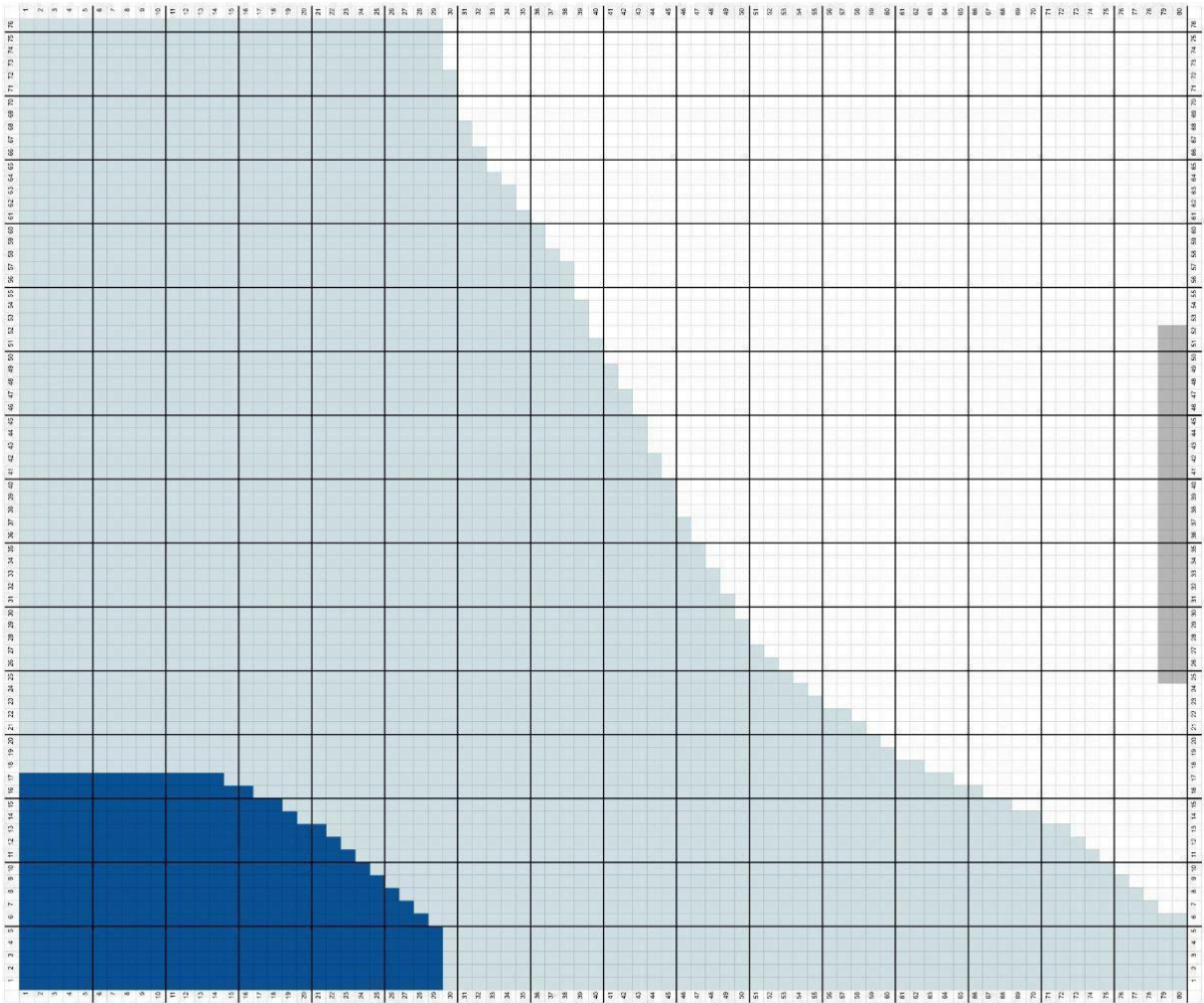

Størrelse M: Forstykke

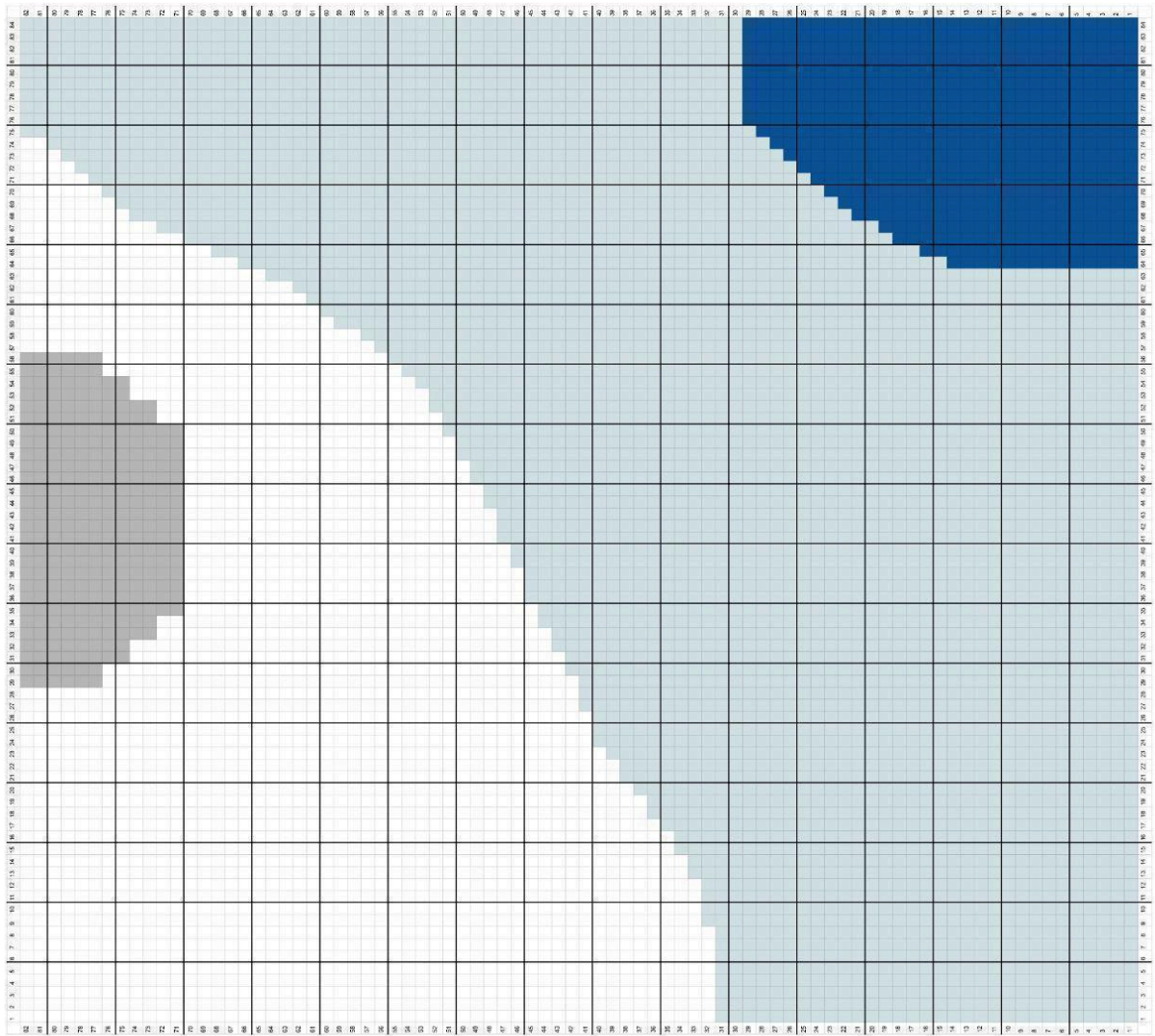

Størrelse M: Bagstykke

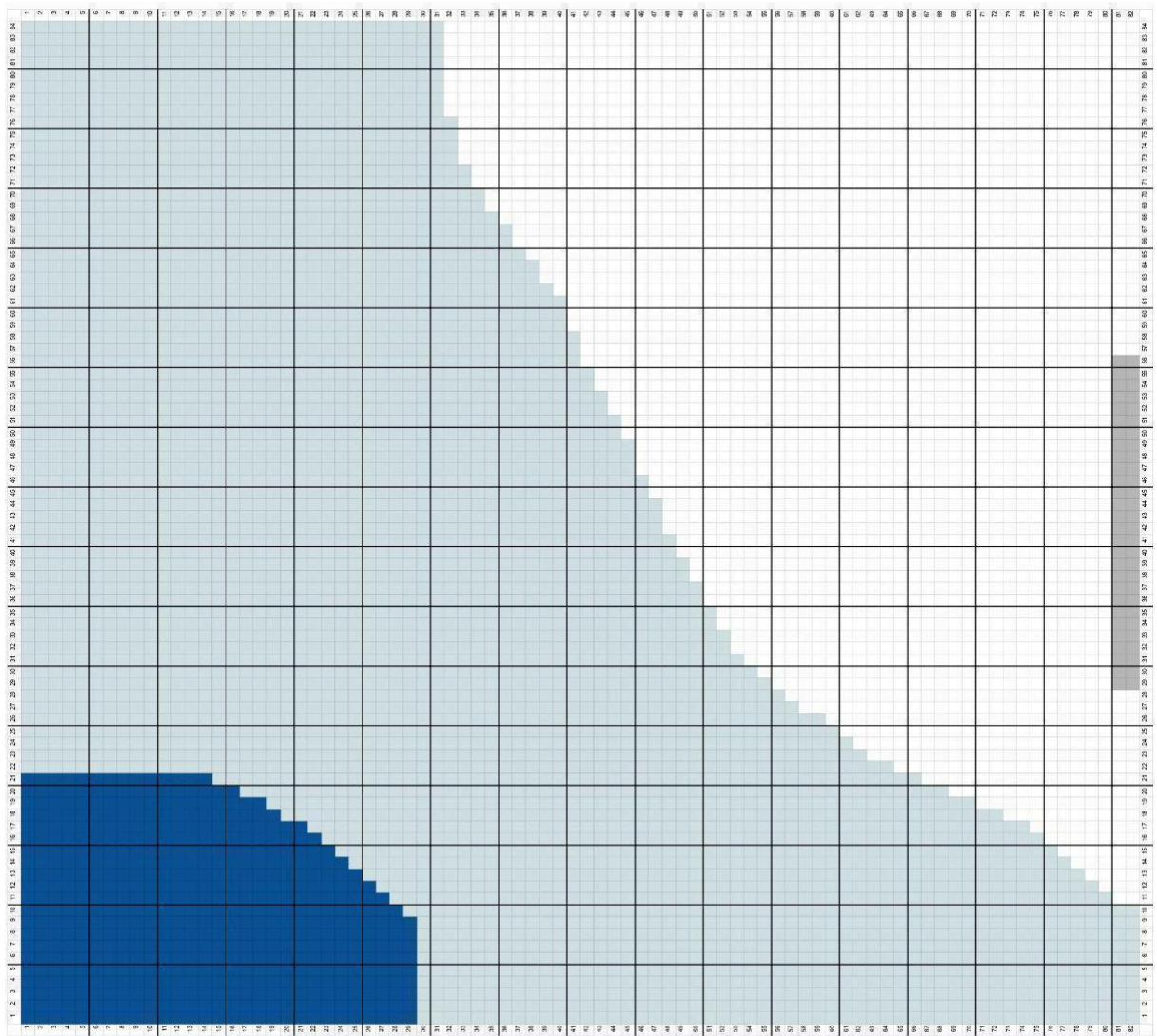

Størrelse L: Forstykke

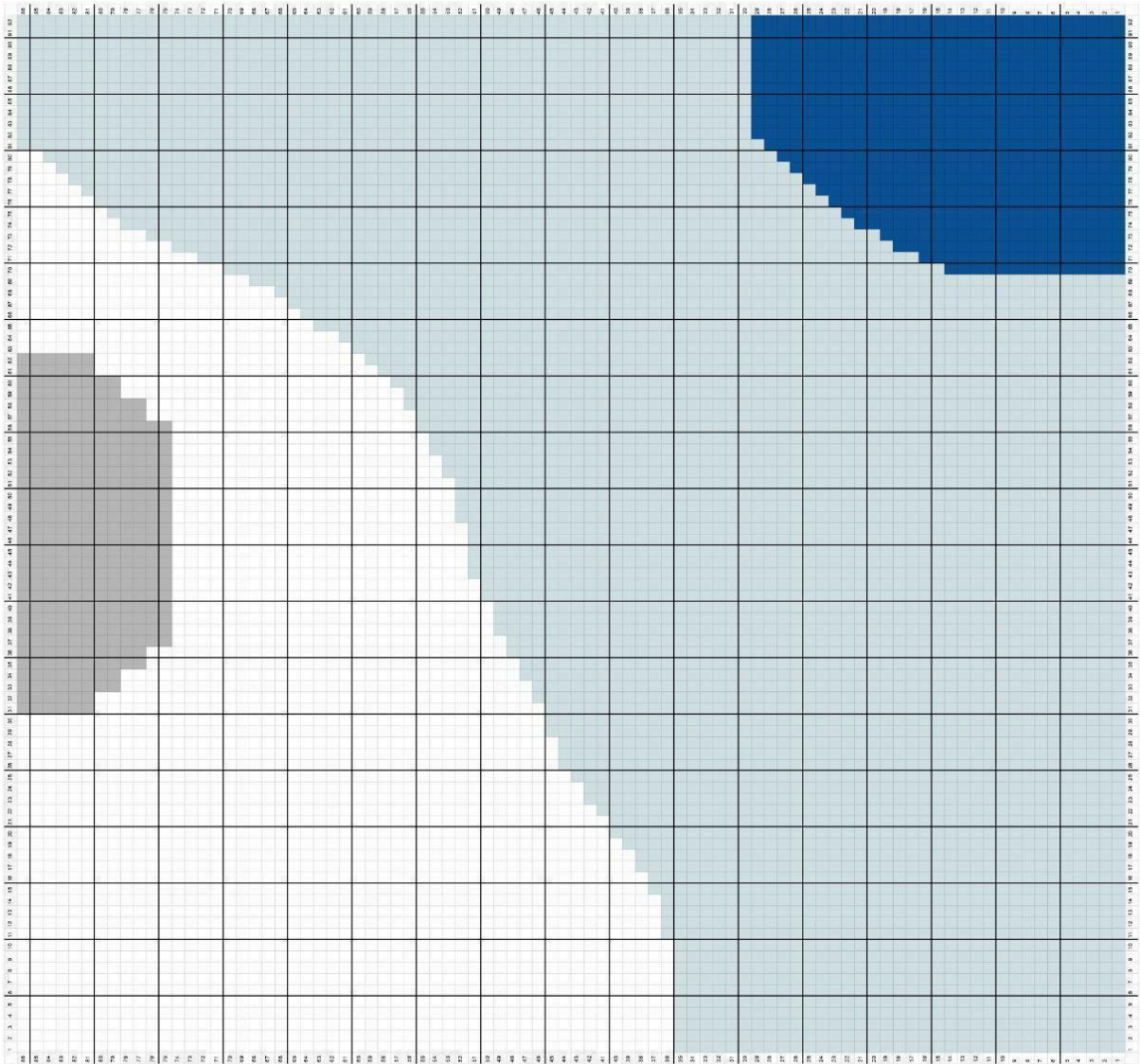

Størrelse L: Bagstykke

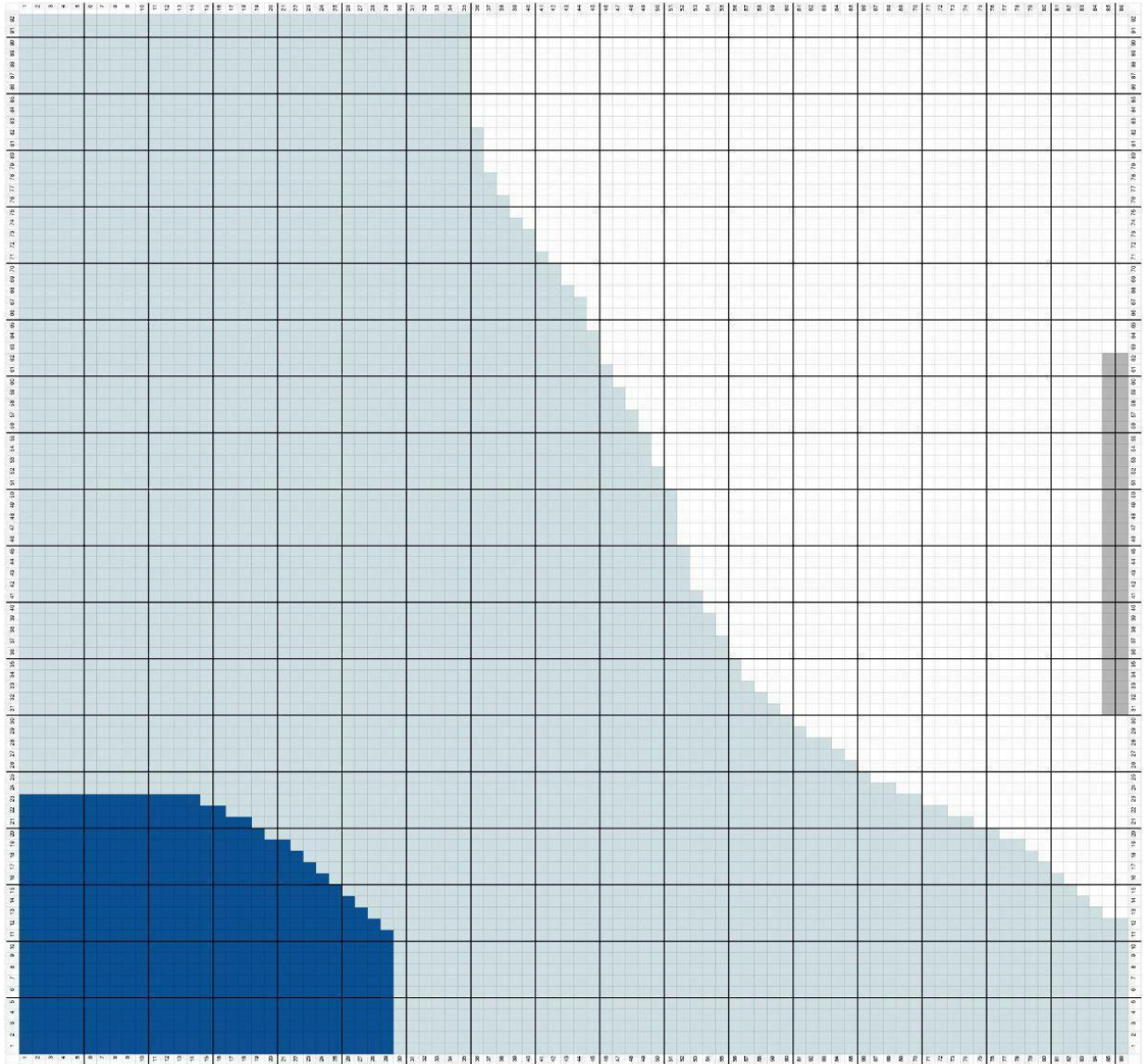

Størrelse XL: Forstykke

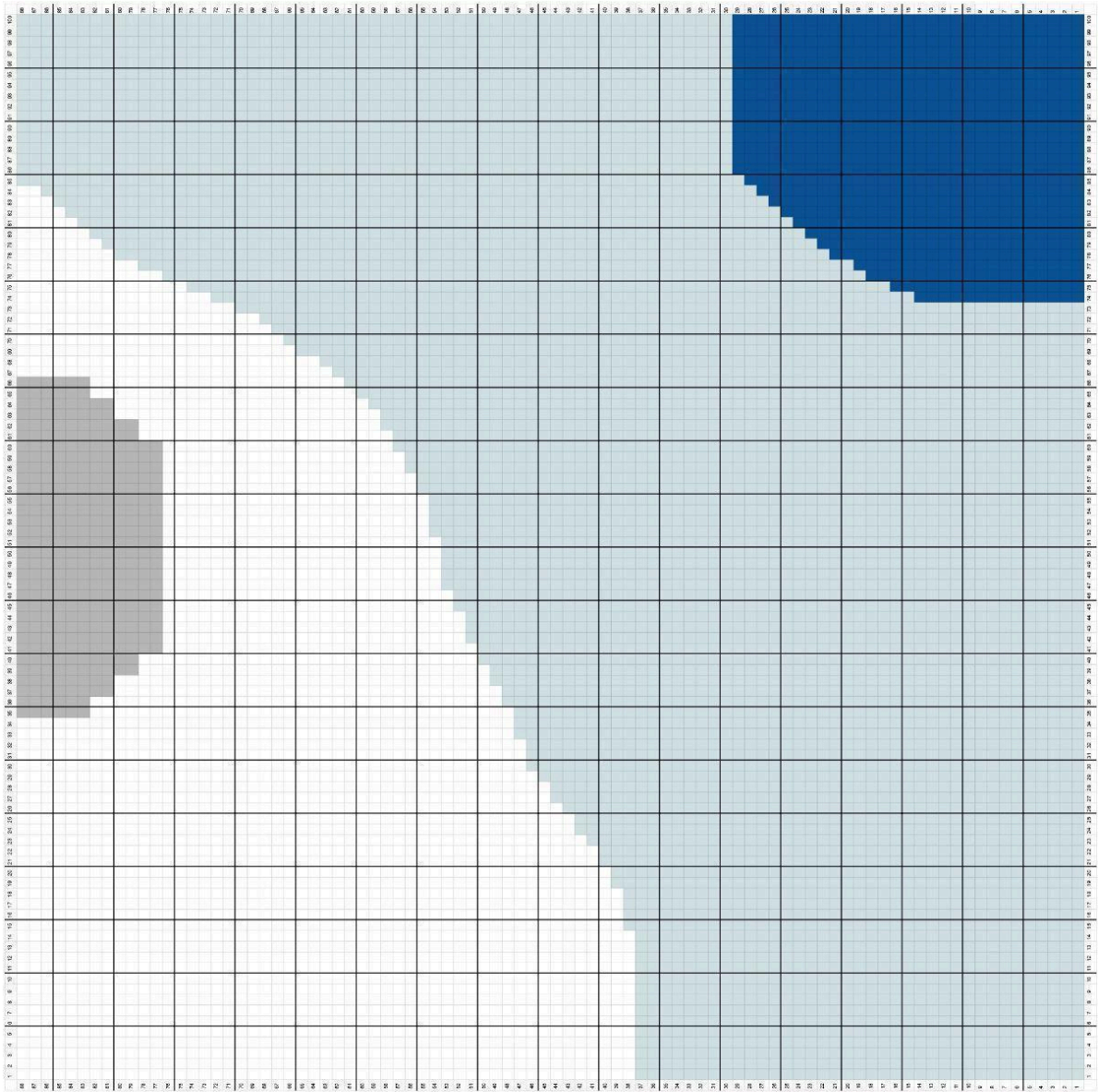

Størrelse XL: Bagstykke

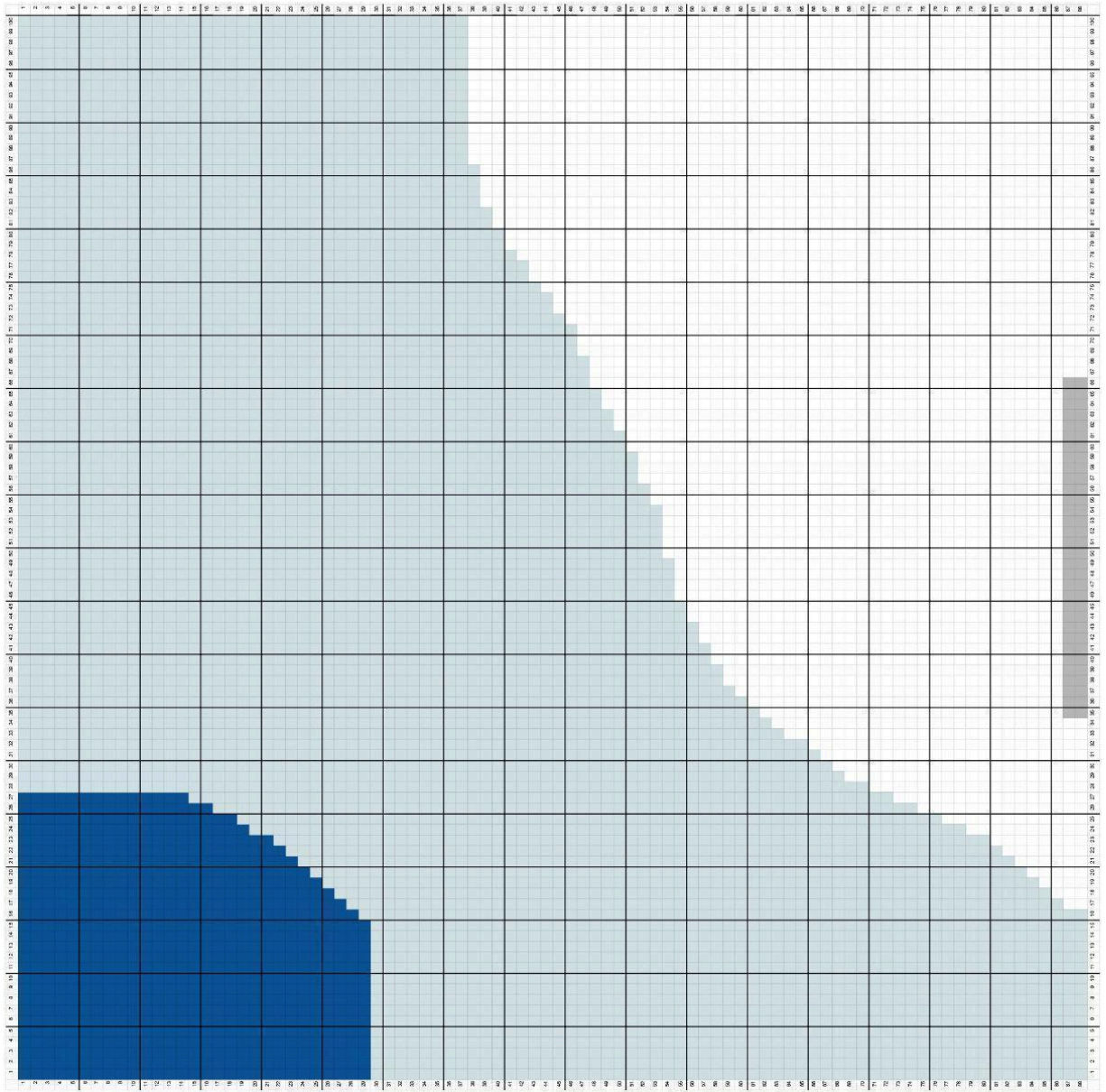

God fornøjelse!

Beatriz Cánovas · Miss Beetle

